

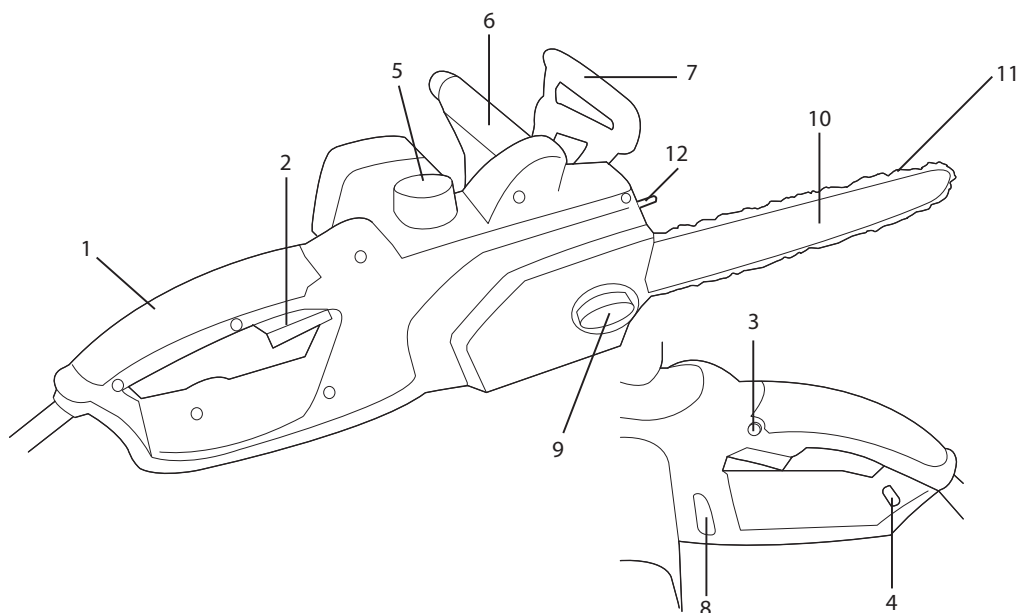

MOTOSIERRA ELÉCTRICA GT9302

Instrucciones traducidas a partir de la versión original



- 1 Empuñadura trasera
- 2 Gatillo del interruptor
- 3 Botón de desbloqueo
- 4 Enganche del cable alargador
- 5 Capuchón del depósito
- 6 Empuñadura delantera
- 7 Protector de mano/Freno de cadena
- 8 Ventanilla del nivel de aceite
- 9 Tornillo de tapa/Enrollador de cadena
- 10 Guía-cadena
- 11 Cadena de corte
- 12 Apoyo dentado



ADVERTENCIA: Este manual de instrucciones es importante para su seguridad. Léalas atenta e íntegramente antes de utilizar el aparato y guárdelas para consultarlas más adelante.

ESPECIFICACIONES

Características	Valores
Alimentación	230-240 V ~ 50 Hz
Alimentación	1800 W
Longitud máx. de la guía-cadena	350 mm
Peso	5,2 Kg
Clase de aislamiento	

REGLAS DE SEGURIDAD

SI EL ARTÍCULO CONTIENE BOLSAS PLÁSTICAS DE EMBALAJE, NO DEBEN DEJARSE AL ALCANCE DE LOS NIÑOS DEBIDO AL RIESGO DE ASFIXIA.

ADVERTENCIA



Para reducir el riesgo de lesiones, el usuario debe leer el manual de instrucciones.



ATENCIÓN: lea todas las advertencias de seguridad y todas las instrucciones. No respetar las advertencias y las instrucciones podría dar lugar a una descarga eléctrica, un incendio y/o una lesión grave.

Guarde todas las advertencias e instrucciones para poder consultarlas posteriormente.

El término "herramienta" en todas las advertencias se refiere a su herramienta eléctrica alimentada en red (con cable eléctrico) o a su herramienta funcionando con batería (cable eléctrico).

SEGURIDAD EN LA ZONA DE TRABAJO

- Mantenga la zona de trabajo limpia y bien iluminada. Las zonas en desorden u oscuras son propicias para los accidentes.
- No ponga en funcionamiento las herramientas eléctricas en atmósferas explosivas, por ejemplo, en presencia de líquidos inflamables, gases o polvo. Las herramientas eléctricas crean chispas que pueden inflamar el polvo o el humo.
- Mantenga a los niños y a las personas presentes alejados durante el uso de la herramienta. Las distracciones pueden hacerle perder el control de la herramienta.

SEGURIDAD ELÉCTRICA

- Es necesario que los enchufes de la herramienta eléctrica se adapten al zócalo. No modifique nunca el enchufe en modo alguno. No utilice adaptadores con herramientas que tengan conexión a tierra. Los enchufes no modificados y los zócalos adaptados reducirán el riesgo de descarga eléctrica.

- b) **Evite cualquier contacto del cuerpo con superficies conectadas a tierra como tuberías, radiadores, cocinas y frigoríficos.** Existe un riesgo mayor de sufrir una electrocución si tiene conexión a tierra.
- c) **No exponga las herramientas a la lluvia o a condiciones de humedad.** La penetración de agua en el interior de una herramienta aumenta el riesgo de sufrir descargas eléctricas.
- d) **No maltrate el cable. No utilice nunca el cable para tirar del aparato, transportarlo o desconectarlo. Mantenga el cable alejado del calor, de lubricantes, de aristas vivas o de piezas en movimiento.** Utilizar cables dañados o enredados aumenta el riesgo de sufrir descargas eléctricas.
- e) **Cuando use utiliza una herramienta en el exterior, utilice un alargador adaptado al uso en exteriores.** El uso de un cable adaptado al uso exterior reduce el riesgo de descarga eléctrica.
- f) **Si no se pudiese evitar el uso de una herramienta en un lugar húmedo, utilice una fuente de alimentación protegida por un dispositivo de corriente diferencial residual (RCD).** El uso de un RCD reduce el riesgo de descarga eléctrica.

SEGURIDAD PERSONAL

- a) **Permanezca atento, observe lo que está haciendo y utilice el sentido común a la hora de utilizar la herramienta. No utilice una herramienta si está cansado o si se encuentra bajo la influencia de drogas, alcohol o medicamentos.** Un momento de descuido cuando se utiliza una herramienta puede provocar lesiones graves.
- b) **Utilice un equipo de seguridad. Lleve siempre protecciones para los ojos.** Los equipos de seguridad como, por ejemplo, las mascarillas contra el polvo, el calzado de seguridad antideslizante, los cascos o las protecciones auditivas utilizados para las condiciones adecuadas reducirán los daños en las personas.
- c) **Evite arranques accidentales. Asegúrese de que el interruptor se encuentre en posición de apagado antes de enchufar la herramienta a la red y/o al bloque de baterías, de recogerla o de transportarla.** Llevar las herramientas con el dedo en el interruptor o conectar herramientas cuyo interruptor esté en posición de marcha es fuente de accidentes.
- d) **Saque cualquier llave de ajuste que pudiera haber antes de poner el aparato en marcha.** Si deja la llave fijada en una parte giratoria de la herramienta podría sufrir lesiones personales.
- e) **No se precipite. Mantenga una postura y un equilibrio adecuados en todo momento.** Esto permite controlar mejor la herramienta en situaciones inesperadas.
- f) **Vístase adecuadamente. No lleve ropa demasiado amplia o joyas. Mantenga el pelo, la ropa y los guantes alejados de las partes en movimiento.** Las prendas amplias, las joyas o el pelo largo podrían engancharse en las partes en movimiento.
- g) **Si se suministran dispositivos para la conexión del equipo, para la extracción y la recogida de polvo, asegúrese de que estén bien conectados y que se utilizan correctamente.** La utilización de colectores de polvo puede reducir el riesgo debido al polvo.

UTILIZACIÓN Y MANTENIMIENTO DE LA HERRAMIENTA

- a) **No fuerce la herramienta. Utilice el aparato que se adapte a su aplicación.** La herramienta adaptada realizará mejor el trabajo y de manera más segura en el régimen para el que se ha fabricado.
- b) **No utilice la herramienta si el interruptor no permite pasar del estado de encendido al de parada y viceversa.** Cualquier herramienta que no pueda ser controlada mediante su interruptor es peligrosa y debe ser reparada.

- c) **Desconecte el enchufe de la fuente de alimentación de corriente y/o de la batería de la herramienta antes de realizar cualquier ajuste, cambio de accesorio o antes de guardar la herramienta.** Estas medidas preventivas reducen el riesgo de que la herramienta pueda ponerse en marcha accidentalmente.
- d) **Conserve las herramientas en posición de parada fuera del alcance de los niños y no permita que personas que no conozcan la herramienta o estas instrucciones la pongan en marcha.** Las herramientas son peligrosas en manos de usuarios inexpertos.
- e) **Realice el mantenimiento de la herramienta. Asegúrese de que no haya una alineación errónea ni bloqueo de las partes móviles, piezas rotas o cualquier otra condición que pueda afectar al funcionamiento de la herramienta. En caso de daños, lleve a reparar la herramienta antes de utilizarla.** Muchos accidentes se deben a un mantenimiento inadecuado de las herramientas.
- f) **Mantenga afiladas y limpias las herramientas de corte.** Las herramientas de corte con un correcto mantenimiento y con dispositivos de corte bien afilados corren menos riesgo de bloquearse y son más fáciles de controlar.
- g) **Utilice la herramienta, los accesorios y las cuchillas, etc. conforme a las instrucciones, teniendo en cuenta las condiciones de trabajo y el trabajo a realizar.** El uso de la herramienta para operaciones diferentes de las previstas puede provocar situaciones peligrosas.

MANTENIMIENTO

- a) **Asegúrese de que es un reparador cualificado el que se ocupa del mantenimiento de la herramienta utilizando únicamente piezas de recambio idénticas.** De este modo, se garantizará la seguridad de la herramienta.

En caso de que el cable de alimentación estuviese dañado, deberá cambiarlo el fabricante, su servicio posventa o personas con una cualificación similar para evitar cualquier peligro.

NORMAS SUPLEMENTARIAS DE SEGURIDAD DE LA MOTOSIERRA

- a) **No aproxime ninguna parte del cuerpo a la cadena cortante mientras la motosierra esté en funcionamiento. Antes de poner en marcha la motosierra, asegúrese de que la cadena de corte no esté en contacto con nada.** Durante un momento de descuido mientras se utiliza una motosierra, una prenda de ropa o una parte del cuerpo puede engancharse en la cadena de corte.
- b) **Sujete siempre la empuñadura trasera de la motosierra con la mano derecha y la empuñadura delantera con la mano izquierda.** Sujetar la motosierra invirtiendo las manos aumenta el riesgo de sufrir un accidente corporal, por lo que no se recomienda hacerlo en ningún caso.
- c) **Utilice gafas de seguridad y una protección auditiva. Se recomienda utilizar un equipo suplementario de protección para la cabeza, las manos, las piernas y los pies.** Una prenda de protección adecuada reducirá los accidentes corporales provocados por la expulsión de fragmentos o por un contacto accidental con la cadena de corte.
- d) **No ponga a funcionar una motosierra en un árbol.** La puesta en marcha de una motosierra en un árbol puede provocar un accidente corporal.
- e) **Mantenga siempre una estabilidad corporal apropiada y ponga en marcha la motosierra solo si está situado en una superficie fija, segura y nivelada.** Superficies resbaladizas o inestables como escaleras pueden provocar una pérdida de equilibrio o del control de la motosierra.

- f) **Mientras se corta una rama en tensión, hay que estar atento al peligro de que salga despedida hacia atrás.** Cuando la tensión de las fibras de la madera se afloja, la rama puede ejercer un efecto resorte y golpear al usuario y/o dejar la motosierra fuera de control.
- g) **Demuestre una actitud prudente cuando se corte maleza y arbustos.** Los materiales finos pueden enganchar la cadena de corte y proyectarse como un látigo en su dirección, o hacer que pierda el equilibrio por efecto de la tracción.
- h) **Sujete la motosierra por la empuñadura antes de apagarla y manténgala alejada de las partes del cuerpo. Durante el transporte o el almacenamiento de la motosierra, cúbrala siempre con el protector de cadena.** Una manipulación adecuada de la motosierra reducirá la probabilidad del contacto accidental con la cadena de corte móvil.
- i) **Siga las instrucciones relativas a los accesorios de engrase, de tensión y de cambio de cadena.** Una cadena cuya tensión y engrase sean incorrectos puede romperse o aumentar el riesgo de rebote.
- j) **Mantenga las empuñaduras secas, limpias y sin grasa o aceite.** Unas empuñaduras engrasadas o aceitosas resbalan y pueden provocar una pérdida del control.
- k) **Corte solo madera. No utilice la motosierra para fines para los que no esté prevista. Por ejemplo: no utilice la motosierra para cortar materiales plásticos, de albañilería o de construcción que no sean de madera.** El uso de la motosierra para realizar operaciones diferentes de las previstas puede provocar situaciones peligrosas.

CAUSAS DE REBOTE Y PREVENCIÓN POR PARTE DEL USUARIO

El rebote puede producirse cuando la punta o el extremo de la guía-cadena tocan un objeto, o cuando la madera se estrecha y pinza la cadena de corte en la sección de corte.

El contacto del extremo puede provocar en algunos casos una reacción inversa repentina, haciendo que rebote la guía-cadena hacia arriba y la parte trasera hacia el usuario.

El pinzamiento de la cadena de corte en la parte superior de la guía-cadena puede impulsar violentamente la guía-cadena hacia el usuario.

Cualquiera de estas reacciones puede provocar una pérdida del control de la motosierra y, por tanto, generar un accidente corporal grave. Utilice exclusivamente los dispositivos de seguridad integrados en su motosierra. Como usuario de la motosierra, se recomienda adoptar todo tipo de medidas para evitar cualquier riesgo de accidente o de herida mientras realiza trabajos de corte.

El rebote es el resultado de un uso inadecuado de la herramienta y/o de procedimientos o de condiciones de funcionamiento incorrectos y puede evitarse tomando las precauciones adecuadas especificadas a continuación:

- a) **Sujetar firmemente la motosierra con ambas manos, con los pulgares y los dedos rodeando las empuñaduras de la sierra, y colocar el cuerpo y los brazos de manera a poder resistir a la fuerza de rebote.** El usuario puede dominar las fuerzas de rebote si adopta las precauciones adecuadas. No soltar la motosierra.
- b) **No extender demasiado lejos el brazo y no cortar por encima de la altura del hombro.** Esto contribuye a impedir los contactos de extremidad involuntarios y permite controlar mejor la motosierra en situaciones imprevistas.
- c) **Utilizar solo las guías y las cadenas de recambio que especifica el fabricante.** Unas guías y cadenas de recambio incorrectas pueden provocar una ruptura de la cadena y/o rebotes.
- d) **Seguir las instrucciones del fabricante en lo referente al afilado y al mantenimiento de la motosierra.** Una reducción del nivel del calibre de profundidad puede provocar un aumento de los rebotes.



ADVERTENCIA Lea todas las advertencias de seguridad señaladas con el símbolo  y todas las instrucciones.



ADVERTENCIA: lleve siempre protección ocular.

- Sujete la herramienta por las superficies de agarre aisladas cuando esté realizando una operación durante la cual, la cadena pueda entrar en contacto con un cableado no aparente o con su propio cable de alimentación. El contacto con un cable “bajo tensión” puede también poner “bajo tensión” las partes metálicas expuestas de la herramienta eléctrica y provocar una descarga eléctrica en el operario.

- Utilice un dispositivo diferencial residual cuya corriente de corte sea inferior o igual a 30 mA.

- Procure que el cable de alimentación no quede enganchado en ramas o similares durante las operaciones de corte.

- Se recomienda que los usuarios sin experiencia practiquen mínimamente cortando troncos sobre un caballete de aserrado o un marco.



No exponga el aparato a la lluvia.



Póngase gafas de seguridad.



Lleve siempre protecciones auditivas.



Lea las instrucciones antes de usar la herramienta.



Desconecte inmediatamente el enchufe de la red eléctrica si el cable está estropeado o cortado.



Nivel de potencia acústica garantizado.

I - USO PREVISTO

Este aparato está diseñado para cortar ramas o pequeños leños de madera. No utilice esta herramienta para cortar otros materiales como plástico, piedra, metales o maderas que puedan contener cuerpos extraños. No corte madera demasiado gruesa.

Esta herramienta permite realizar cortes horizontales y verticales. Los cortes longitudinales solo deben realizarlos profesionales.

Cualquier otra aplicación que no sea la indicada en estas instrucciones podría provocar daños en el aparato y representar un serio peligro para el usuario. El aparato está diseñado únicamente para hacer un uso privado de él y no un uso profesional.

Solo pueden utilizarse accesorios de un mismo tipo

II - MONTAJE E INSTALACIÓN

Esta motosierra no se entrega montada. Debe instalar la cadena usted mismo antes de utilizarla.

Instalación de la cadena:

1) Retire la cadena de la bolsa y despliéguela como se indica a continuación:

Cadena



Guía-cadena



- 2) Coloque la cadena en la ranura de la guía-cadena. El sentido de instalación se indica en la guía-cadena. Asegúrese de que todos los dientes de la cadena estén encajados en la ranura de la guía-cadena.

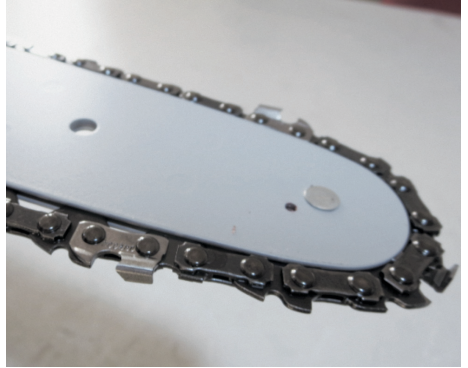
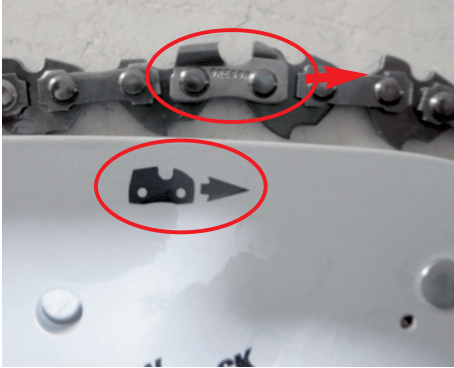

3. Coloque la herramienta en una superficie plana y adecuada, con la tapa hacia arriba. Abra la tapa aflojando el tornillo de tapa en el sentido contrario a las agujas del reloj y coloque la cadena y la guía-cadena en el piñón. Asegúrese de que el eje metálico se encuentra correctamente insertado en el orificio de la guía-cadena. Asegúrese también de que el pasador de tensión se encuentra correctamente insertado en el orificio inferior de la guía-cadena:

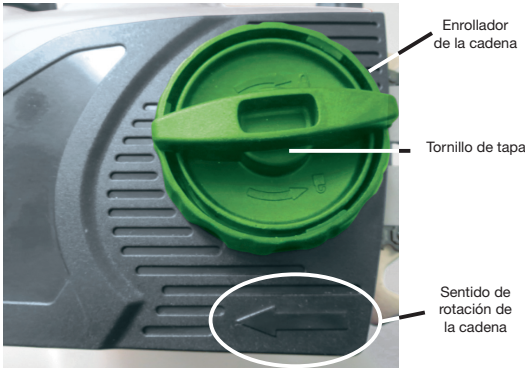

- 4) Recubra y vuelva a atornillar la tapa girando el tornillo de tapa en el sentido de las agujas del reloj. A continuación, enrolle con fuerza la cadena utilizando el enrollador de la cadena.
¡Atención! ¡No desmonte nunca la tapadera una vez que haya instalado la cadena!

Lubricante:

La motosierra se entrega sin aceite en el interior. Por tanto, es indispensable llenarla de aceite antes de utilizarla. No ponga nunca en marcha la motosierra con una cadena no engrasada y/o con un depósito de aceite vacío, ya que podría dañarla.

Procure que la cadena y la guía-cadena estén siempre suficientemente engrasadas. Si pone en marcha la motosierra con una cadena seca o insuficientemente engrasada, la eficacia de la herramienta será menor, su vida útil se acortará y el calentamiento provocará un desgaste rápido de la cadena y de la guía-cadena.

Para rellenar el depósito de aceite

- 1) Coloque la motosierra sobre una superficie adecuada con el tapón del depósito hacia arriba.
- 2) Afloje y retire el tapón del depósito de aceite y a continuación introduzca el aceite de engrase en el depósito. Se recomienda utilizar un aceite de engrase para cadenas de motosierra respetuoso con el medio ambiente. Compruebe el nivel de aceite antes de poner en marcha la herramienta y regularmente durante el trabajo.
Observación: deseche siempre los lubricantes, los aceites usados y los objetos contaminados conforme a los reglamentos locales vigentes.



Protector de cadena

Después de utilizarla, introduzca la guía-cadena en el protector para guardarla.



III - PUESTA EN MARCHA

Antes de poner en marcha el aparato, sitúe el freno de cadena en posición trasera tirando hacia atrás una vez (no hay que mantener presionado el freno) para desbloquear la cadena.

Atención, el aparato no arranca con el freno de cadena en posición delantera.

A continuación, mantenga con fuerza el aparato con ambas manos, pulse el botón de desbloqueo y manténgalo en esta posición.

Pulse el gatillo del interruptor para poner en marcha el aparato. A continuación, suelte el botón de bloqueo.

Para detener el aparato, suelte el gatillo del interruptor. Presionar directamente el freno de cadena hacia adelante también permite detener el aparato.

IV - UTILIZACIÓN DEL APARATO

Puede utilizar el aparato después de desmontarlo, lea las instrucciones y compruebe el correcto montaje del aparato.

Sujete siempre la herramienta con firmeza y con ambas manos: la mano izquierda en la empuñadura delantera y la mano derecha en la empuñadura trasera. Mientras realiza el trabajo, sujete firmemente ambas empuñaduras. No utilice nunca esta herramienta sujetándola solo con una mano.

Instrucciones relativas a las técnicas apropiadas de poda y de aserrado

Corte

Realizar el corte en 1/3 del diámetro del árbol, perpendicularmente al sentido de la caída tal como se indica en la Figura 1. Realizar primero el corte horizontal inferior. Esto permitirá evitar el pinzamiento de la cadena de corte o de la guía-cadena cuando se realice el segundo corte.

Línea de corte

Realizar la línea de corte a un nivel superior de al menos 50 mm respecto al corte horizontal tal como se indica en la Figura 1. Mantener la línea de corte paralela al corte horizontal. Realizar la línea de corte de manera a dejar suficiente madera para que sirva de bisagra. La madera que hace de bisagra impide el movimiento de torsión del árbol y su caída en la dirección incorrecta. No realizar ningún corte a través de la bisagra.

Cuando la tala se aproxima a la bisagra, el árbol empieza a caer normalmente.

Si existe cualquier riesgo de que el árbol no caiga en la dirección deseada o de que se balancee hacia atrás o aprisione la cadena de corte, detener la cadena antes de haber realizado la línea de corte y utilizar cuñas de madera, plástico o aluminio para abrir el corte y hacer caer el árbol a lo largo de la línea de caída deseada.

Cuando el árbol empiece a caer, retirar la motosierra del corte, parar el motor, apoyar en el suelo la motosierra, y a continuación salir por la vía de evacuación prevista. Mantenerse atento a las caídas de ramas sobre la cabeza y a dónde se ponen los pies.

Poda de un árbol

La poda consiste en retirar las ramas de un árbol una vez que ha caído. Durante la poda, dejar las ramas inferiores, más grandes, para mantener el tronco por encima del suelo. Retirar las ramas pequeñas de un solo corte tal como se indica en la Figura 2.

Se recomienda cortar las ramas en tensión a partir de abajo para evitar aprisionar la motosierra.

Aserrado de un tronco

El aserrado consiste en cortar un tronco en leños. Es importante asegurarse de que su postura es estable y firme, y que su peso se encuentra equitativamente repartido en ambos pies. A ser posible, se recomienda que el tronco se levante y sostenga mediante ramas, leños o cuñas. Seguir direcciones sencillas para facilitar el corte.

Cuando el tronco esté longitudinalmente apoyado tal como se indica en la Figura 3, debe cortarse por arriba (aserrado superior).

Cuando el tronco esté apoyado en un único extremo como se indica en la Figura 4, debe cortarse 1/3 del diámetro del lateral situado por debajo (aserrado inferior). Luego, terminar el corte realizando el aserrado por encima para encontrar el primer corte.

Cuando el tronco esté apoyado en los dos extremos, tal como se indica en la Figura 5, debe cortarse 1/3 del diámetro desde la parte superior (aserrado superior). Luego, terminar el corte realizando el aserrado por debajo de los 2/3 inferiores para encontrar el primer corte.



Figura 1



Figura 2

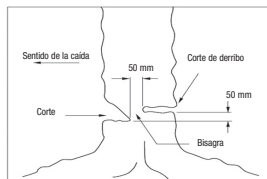
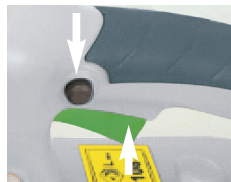
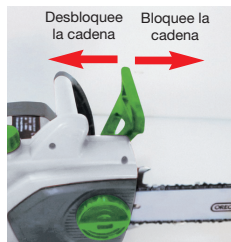

Figura 3

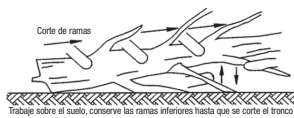

Figura 4

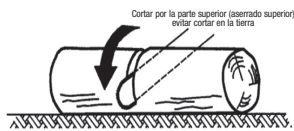

Figura 5

Durante el aserrado en una pendiente, mantenerse siempre por detrás del tronco tal como indica la Figura 6. Durante el "corte a través" del tronco, para mantener un control total, aflojar la presión de corte cerca del extremo de corte sin soltar las empuñaduras de la motosierra. No dejar que la cadena toque el suelo. Tras haber realizado el corte, esperar a que la cadena de corte se detenga totalmente antes de desplazar la motosierra. Detener siempre el motor antes de desplazarse de un árbol a otro.

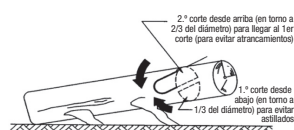

Figura 6

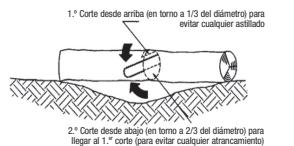
Después de utilizarla

- 1) Apague la herramienta, retire la batería y espere a que se enfríen.
- 2) Revisela, límpiela y guárdela conforme a las instrucciones de este manual.

V - CONEXIÓN A LA CORRIENTE ELÉCTRICA

Por razones de seguridad, este producto está equipado con un cable de alimentación corto. No conecte el producto a la corriente eléctrica directamente con este cable de alimentación. Se necesitará un alargador apropiado. Cumpla las exigencias técnicas de este producto cuando compre un alargador. El producto incluye un dispositivo de sujeción que impide que el alargador permanezca tirado por el suelo.

- 1) Doble el cable alargador desde el extremo y enganche el bucle en el enganche de sujeción del cable. Tire con cuidado del cable para asegurarse de que está firmemente sujeto a la altura de la empuñadura.
- 2) Conecte el cable de alimentación al cable alargador.
- 3) Conecte el cable alargador a la electricidad.
- 4) Debido a la importante potencia de su aparato (en particular, al arrancarlo), pueden producirse caídas de tensión y generarse perturbaciones en otros aparatos conectados a la corriente eléctrica (ej.: lámpara con variadores).

Por estas razones eléctricas, le informamos de que si la impedancia de la red eléctrica es de $Z_{max} < 0,296\Omega$, estas perturbaciones no deberían producirse.

Si desea obtener más información, le sugerimos que se ponga en contacto con su proveedor de electricidad local.



¡ADVERTENCIA! ¡Asegúrese de que el alargador es del tamaño y del tipo de su producto (H07RN-F 2 x 1,5 mm²)! ¡Utilice un alargador especialmente diseñado para utilizarlo en exteriores! Mantenga el cable y los alargadores alejados de cualquier elemento o pieza de corte para evitar dañarlos y estar en contacto con partes en tensión.

VI - MANTENIMIENTO & LIMPIEZA

Retire el enchufe de la red eléctrica antes de proceder a un ajuste o de realizar alguna tarea de limpieza o mantenimiento.

Este aparato no necesita ningún mantenimiento mecánico particular, como puede ser el engrase de los rodamientos.

Compruebe periódicamente los alargadores del cable de alimentación y cámbielos si están deteriorados. Mantenga las herramientas de corte bien afiladas y limpias para obtener un rendimiento mayor y más seguro.

La limpieza de las piezas de plástico se realizará con el aparato desenchufado con ayuda de un paño húmedo y jabón suave.

No sumerja nunca el aparato y no utilice detergentes, alcohol, gasolina, etc.

Si hubiera algún problema o si se necesitara una limpieza en profundidad, consulte al Servicio Posventa.

VII - RUIDO & VIBRACIONES

Nivel de presión acústica de este aparato: **LpA = 93,6 dB(A)**, incertidumbre K = 3 dB(A).

Nivel de potencia acústica medido: **104,6 dB(A)** incertidumbre K = 1,36 dB(A).

El nivel de potencia acústica garantizado de este aparato es: **LWA = 106 dB**

El nivel vibratorio es **a_h = 4,624 m/s²**, incertidumbre K = 1,5 m/s².

Información

- El valor total de las vibraciones declaradas se ha medido a partir de un método de prueba normalizado y puede utilizarse para comparar una herramienta con respecto a otra.
- El valor total de las vibraciones declaradas también puede utilizarse como evaluación preliminar del grado de exposición.

Advertencia

- La emisión de vibraciones de la herramienta en uso normal puede ser diferente del valor declarado en función del modo en que ésta se utilice.
- Se adoptarán las medidas adecuadas para proteger al usuario en función de la estimación del grado de exposición durante el uso normal de la herramienta (se tendrán en cuenta todas las etapas del ciclo de uso: detención, funcionamiento en vacío, tiempo de trabajo real con la herramienta).



Los productos eléctricos no se deben tirar a la basura junto con los residuos domésticos. Recíclelos en los puntos de recogida previstos para ello. Pregunte en su Ayuntamiento o en la tienda en la que los ha comprado para que le informen sobre el reciclaje.



MOTOSSERRA ELÉTRICA GT9302

Instruções traduzidas a partir da versão original

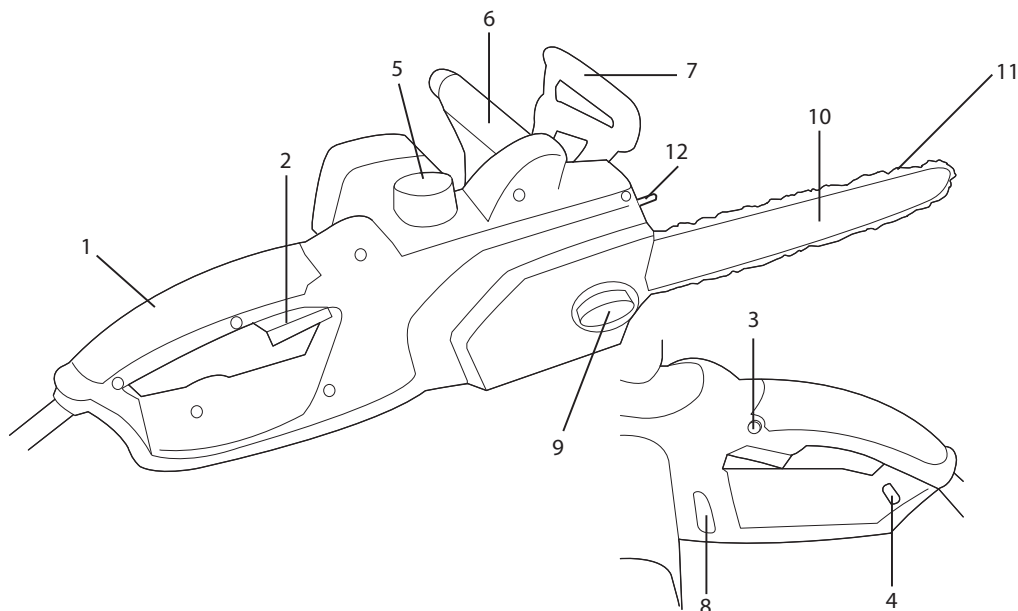

- 1 Punho traseiro
- 2 Gatilho do interruptor
- 3 Botão de desbloqueio
- 4 Suporte do cabo de extensão
- 5 Tapa do reservatório
- 6 Punho dianteiro
- 7 Protetor de mão dianteiro/ Travão de corrente
- 8 Indicador do nível de óleo
- 9 Parafuso de tampa/Enrolador de corrente
- 10 Barra guia
- 11 Corrente de corte
- 12 Garra de corte



AVISO: Estas instruções de utilização são importantes para a sua segurança. Leia-as atentamente na íntegra antes de utilizar o aparelho e conserve-as para eventuais referências futuras.

CARACTERÍSTICAS TÉCNICA

Caraterísticas	Valores
Alimentação	230-240 V ~ 50 Hz
Potência	1800 W
Comprimento máx. da barra guia	350 mm
Peso	5,2 Kg
Classe de isolamento	

REGRAS DE SEGURANÇA

SE O ARTIGO CONTIVER SACOS DE PLÁSTICO DE EMBALAGEM, NÃO OS DEIXE AO ALCANCE DAS CRIANÇAS, DEVIDO AO RISCO DE ASFIXIA.

ADVERTÊNCIA



Para reduzir o risco de lesões, o utilizador deve ler o manual de instruções.



AVISO: Leia todos os avisos de segurança e todas as instruções. Não seguir os avisos e instruções pode dar origem a um choque elétrico, incêndio e/ou lesões sérias.

Guarde todos os avisos e todas as instruções para as poder consultar posteriormente.

O termo «ferramenta» constante de todos os avisos refere-se à sua ferramenta elétrica, seja esta alimentada por rede elétrica (com cabo de alimentação) ou por bateria (sem cabo de alimentação).

SEGURANÇA DA ÁREA DE TRABALHO

- Mantenha a área de trabalho limpa e bem iluminada. Locais de trabalho desorganizados e escuros favorecem a ocorrência de acidentes.
- Não acione ferramentas elétricas em atmosferas explosivas, por exemplo, na presença de líquidos inflamáveis, gás ou poeira. As ferramentas elétricas produzem faíscas que podem inflamar as poeiras ou fumos.
- Mantenha afastadas as crianças e outras pessoas presentes, durante a utilização da ferramenta. As distrações podem fazê-lo perder o controlo da ferramenta.

SEGURANÇA ELÉTRICA

- As fichas da ferramenta elétrica devem estar adaptadas à base. Nunca modifique uma ficha de qualquer forma que seja. Não utilize adaptadores com ferramentas ligadas à terra. O uso de fichas não modificadas e de tomadas adaptadas reduzirá o risco de choque elétrico.
- Evite qualquer contacto do corpo com superfícies ligadas à terra, como tubos, radiadores, fogões e frigoríficos. Existe um risco acrescido de choque elétrico, caso o corpo esteja em contacto com a terra.

- c) **Não exponha ferramentas à chuva ou a condições de humidade.** A entrada de água no interior de uma ferramenta aumentará o risco de choque elétrico.
- d) **Não danifique o cabo. Nunca use o cabo para transportar, puxar ou desligar a ferramenta. Mantenha o cabo afastado do calor, lubrificantes, arestas vivas ou partes em movimento.** Cabos danificados ou torcidos aumentam o risco de choque elétrico.
- e) **Quando uma ferramenta for utilizada no exterior, utilize uma extensão de cabo adaptada ao uso no exterior.** A utilização de um cabo adaptado ao exterior reduz o risco de choque elétrico.
- f) **Se a utilização de uma ferramenta num local húmido for inevitável, utilize uma alimentação protegida com um dispositivo de corrente diferencial residual (RCD).** A utilização de RCD reduz o risco de choque elétrico.

SEGURANÇA PESSOAL

- a) **Preste atenção ao trabalho que estiver a efetuar e faça uso do bom senso ao utilizar a ferramenta. Não utilize ferramentas se estiver cansado ou sob a influência de drogas, álcool ou medicamentos.** Um momento de descuido na utilização de uma ferramenta pode dar origem a lesões graves.
- b) **Utilize um equipamento de segurança. Use sempre uma proteção para os olhos.** Os equipamentos de segurança, como máscaras anti-poeira, calçado de segurança antiderrapante, capacetes ou protetores acústicos utilizados em condições apropriadas reduzirão o risco de lesões nas pessoas.
- c) **Evite as ligações acidentais. Certifique-se de que o interruptor está na posição de desligado antes de ligar a ferramenta à rede elétrica e/ou ao bloco de baterias, antes de a apanhar ou transportar.** Transportar ferramentas com o dedo sobre o interruptor ou ligar ferramentas cujo interruptor estiver em posição de ligado pode provocar acidentes.
- d) **Retire qualquer chave de regulação da ferramenta antes de a ligar.** Uma chave que fique fixa numa parte em rotação da ferramenta pode dar origem a lesões nas pessoas.
- e) **Não se precipite. Mantenha sempre uma posição estável e um bom equilíbrio.** Isso permite controlar melhor a ferramenta em situações inesperadas.
- f) **Use roupa adequada. Não use roupas largas ou jóias. Mantenha o cabelo, as roupas e as luvas afastadas das peças em movimento.** As roupas largas, jóias ou cabelos compridos podem ficar presos em partes em movimento.
- g) **Se existirem dispositivos de ligação de equipamentos destinados à extração e recolha de poeiras, certifique-se de que estão devidamente ligados e corretamente utilizados.** A utilização de dispositivos de recolha de poeiras pode reduzir os riscos devidos a poeiras.

UTILIZAÇÃO E MANUTENÇÃO DA FERRAMENTA

- a) **Não force a ferramenta. Utilize a ferramenta de acordo com a aplicação.** Uma ferramenta adaptada realizará melhor o trabalho e será mais segura quando utilizada nas condições para as quais foi concebida.
- b) **Não utilize a ferramenta se o interruptor não permitir que se passe da posição de ligar para a de desligar e vice-versa.** Qualquer ferramenta que não possa ser controlada através do seu interruptor é perigosa e deve ser reparada.
- c) **Desligue a ficha da fonte de alimentação da corrente e/ou o bloco de baterias da ferramenta antes de efetuar qualquer regulação, substituir acessórios ou arrumar a ferramenta.** Estas medidas de segurança preventivas reduzem o risco de ligação acidental da ferramenta.

- d) **Guarde as ferramentas desligadas fora do alcance das crianças e não permita que sejam utilizadas por pessoas que não conheçam a ferramenta ou as presentes instruções de funcionamento.** As ferramentas são perigosas nas mãos de uma pessoa sem experiência.
- e) **Cumpra a manutenção da ferramenta. Certifique-se de que não existe algum desalinhamento ou bloqueio das partes móveis, peças partidas ou qualquer outra condição que possa afetar o funcionamento da ferramenta.** Em caso de danos, mande reparar a ferramenta antes de a utilizar. Muitos acidentes são causados por falta de manutenção nas ferramentas.
- f) **Guarde as ferramentas de corte afiadas e em boas condições de corte.** As ferramentas mantidas de forma a cortar corretamente, com as peças cortantes afiadas, são menos suscetíveis de bloquear e são mais fáceis de controlar.
- g) **Utilize a ferramenta, os acessórios e as lâminas, etc., em conformidade com estas instruções, tendo em conta as condições de trabalho e a tarefa a efetuar.** A utilização da ferramenta para outros fins, que não os previstos, pode provocar situações de perigo.

LIMPEZA E MANUTENÇÃO

- a) **A manutenção da ferramenta deverá ser feita por um técnico qualificado, que utilize somente peças sobresselentes idênticas.** Assim, a segurança da ferramenta será garantida.

Se o cabo de alimentação ficar danificado, deverá ser substituído pelo fabricante, o serviço pós-venda ou pessoas igualmente qualificadas de modo a evitar qualquer perigo.

REGRAS DE SEGURANÇA ADICIONAIS DA SERRA DE CORRENTE

- a) **Não aproxime parte do corpo alguma da corrente de corte quando a serra de corrente estiver a funcionar. Antes de colocar a serra de corrente em funcionamento, certifique-se de que a corrente não está em contacto com o que quer que seja.** Um momento de descuido na utilização de serras de corrente pode fazer com que ou uma parte do corpo fique presa à corrente de corte.
- b) **Segurar sempre no punho traseiro da serra de corrente com a mão direita e no punho dianteiro com a mão esquerda.** Segurar na serra de corrente, invertendo a posição das mãos aumenta o risco de acidente corporal, pelo que convém nunca fazê-lo.
- c) **Usar óculos de segurança e uma proteção auditiva. Recomenda-se um equipamento de proteção adicional para a cabeça, mãos, pernas e pés.** Um vestuário de proteção adequado reduzirá os acidentes corporais provocados por resíduos voláteis ou um contacto acidental com a corrente de corte.
- d) **Não ligar uma serra de corrente numa árvore.** A colocação em funcionamento de uma serra de corrente numa árvore pode provocar um acidente corporal.
- e) **Mantenha sempre os pés corretamente assentes e coloque a serra de corrente em funcionamento somente em cima de uma superfície fixa, segura e nivelada.** Superfícies escorregadias ou instáveis como escadas podem provocar uma perda de equilíbrio ou de controlo da serra de corrente.
- f) **Quando cortar um ramo que estiver sob tensão, tenha cuidado com o risco de retorno elástico.** Quando a tensão das fibras de madeira é solta, o ramo, sob um efeito de mola, pode bater no operador e/ou projetar a serra de corrente fora de controlo.

- g) Seja extremamente prudente quando cortar moitas e arbustos novos.** Os materiais finos podem agarrar a corrente de corte e serem projetados como um chicote na sua direção ou fazê-lo perder o equilíbrio sob o efeito da tração.
- h) Segure na serra de corrente pelo punho dianteiro com a serra de corrente fora de tensão e à distância das partes do corpo. Durante o transporte ou a armazenagem da serra de corrente, cubra-a sempre com o protetor de corrente.** Um manuseamento adequado da serra de corrente reduzirá a probabilidade de contacto acidental com a corrente de corte móvel.
- i) Siga as instruções relativas aos acessórios de lubrificação, tensão e mudança de corrente.** Uma corrente cuja tensão e lubrificação estejam incorretas pode acabar ou aumentar o risco de ressalto.
- j) Mantenha os punhos secos, limpos e sem óleo e gordura.** Punhos gordurosos, oleosos ficam escorregadios, provocando, assim, uma perda de controlo.
- k) Cortar somente madeira. Não utilizar a serra de corrente para fins não previstos.**
Por exemplo: não utilizar a serra de corrente para cortar materiais plásticos, de alvenaria ou de construção para além de madeira. A utilização da serra de corrente para outros fins, que não os previstos, pode provocar situações de perigo.

CAUSAS DO RESSALTO E PREVENÇÃO DO OPERADOR

O ressalto pode ocorrer quando a ponta ou extremidade da barra guia toca um objeto ou quando a madeira se comprime e aperta a corrente de corte na secção de corte.

O contacto da extremidade pode, nalguns casos, provocar uma reação oposta súbita, fazendo ressaltar a barra guia para cima e a parte de trás para o operador. O aperto da corrente de corte na parte superior da barra guia pode empurrar bruscamente a barra guia em direção ao operador.

Uma ou outra destas reações pode provocar uma perda de controlo da serra suscetível de causar um acidente corporal grave. Não conte exclusivamente com os dispositivos de segurança integrados na serra. Enquanto utilizador de serra de corrente, convém tomar todas as medidas para eliminar o risco de acidente ou lesão durante os trabalhos de corte.

O ressalto é causado por uma utilização incorreta da ferramenta e/ou por procedimentos ou condições de funcionamento inadequados, podendo ser evitado tomando as devidas precauções, abaixo referidas:

- a) Manter a serra firmemente com ambas as mãos, polegares e dedos em torno dos punhos da serra e colocar o corpo e os braços de modo a poder resistir às forças de ressalto.** As forças de ressalto podem ser controladas pelo operador, se forem tomadas precauções adequadas. Não deixar a serra de corrente ir por si própria.
- b) Não estique o braço demasiado para a frente e não corte acima da altura do ombro.**
Assim, impedirá os contactos de extremidade involuntários e controlará melhor a serra de corrente em situações inesperadas.
- c) Utilize somente barras e correntes sobresselentes especificadas pelo fabricante.** Barras e correntes sobresselentes incorretas podem provocar uma rutura de corrente e/ou ressaltos.
- d) Siga as instruções do fabricante relativas à manutenção e afiação da serra de corrente.** Diminuir o nível do calibre de profundidade pode levar a um aumento dos ressaltos.



AVISO Leia todos os avisos de segurança assinalados pelo símbolo  e todas as instruções.



AVISO Use sempre proteções oculares

- Durante as operações em que o dispositivo de aperto possa entrar em contacto com condutores ocultos ou com o próprio cabo de alimentação, segure na ferramenta pelas superfícies de preensão isoladas. O contacto com um cabo “sob tensão” também pode colocar “sob tensão” as partes metálicas expostas da ferramenta elétrica, provocando um choque elétrico no operador.

- Utilizar um dispositivo de corrente diferencial residual com corrente de corte inferior ou igual a 30 mA

- Cuidado com que o cabo de alimentação nunca fique preso no meio de ramos ou semelhantes durante a operação de corte.

- Recomenda-se que um utilizador inexperiente pratique minimamente, treinando o corte de toros num cavalete ou num quadro.



Não expor à chuva.



Use óculos de segurança.



Use protetores auditivos.



Leia as instruções de utilização antes de usar.



Retire imediatamente a ficha da tomada de corrente se o cabo estiver danificado ou seccionado.



Nível de potência acústica garantido

I - UTILIZAÇÃO PREVISTA

Este aparelho destina-se a cortar ramos ou pequenos toros de madeira. Não utilize esta ferramenta para cortar outros materiais, como plástico, pedra, metais ou madeiras que possam conter corpos estranhos. Não cortar madeira demasiado espessa.

Esta ferramenta permite efetuar cortes horizontais e verticais. Os cortes longitudinais somente devem ser realizados por profissionais.

Qualquer outro tipo de utilização, diferente do indicado neste manual pode dar origem a danos no aparelho e representar um perigo sério para o utilizador. Este aparelho destina-se a um uso exclusivamente privado e não profissional.

Só são autorizados acessórios de mesmo tipo.

II - MONTAGEM E INSTALAÇÃO

Esta motosserra não é vendida montada. A corrente tem de ser montada pelo utilizador antes da utilização.

Instalação da corrente:

1) Extraia a corrente do saco e estique a corrente como se segue:

Corrente



Barra guia



- 2) Coloque a corrente na ranhura da barra guia. O sentido de instalação está indicado na barra guia. Certifique-se de que todos os dentes da corrente estão inseridos na ranhura da barra guia.

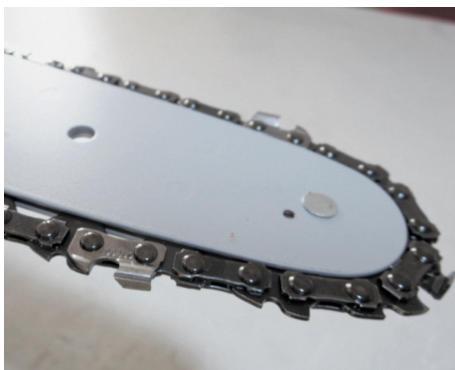
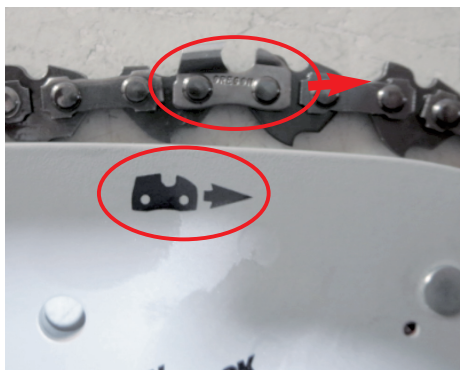

- 3) Pouse a máquina em cima de uma superfície plana e adequada, com a tampa para cima. Abra a tampa, desapertando o parafuso de tampa no sentido anti-horário e coloque a corrente e a barra guia no carreto. Certifique-se de que o eixo metálico está devidamente inserido no orifício da barra guia. Certifique-se também de que a cavilha de tensão está bem inserida no orifício inferior da barra guia:

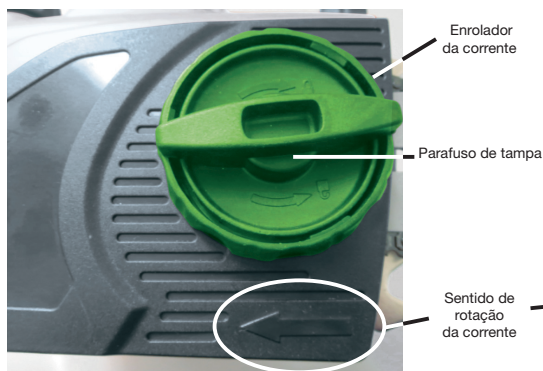

- 4) Cubra e aperte a tampa, girando o parafuso de tampa no sentido horário. Em seguida, enrole solidamente a corrente com o auxílio do enrolador da corrente.
- Atenção! Nunca desmonte a tampa uma vez a corrente instalada!

Lubrificante:

A motosserra é vendida sem óleo no interior. É imprescindível enchê-la com óleo antes de a utilizar. Nunca coloque a motosserra em funcionamento com uma corrente não lubrificada e/ou um depósito de óleo vazio, de modo a não danificar a ferramenta.

Certifique-se de que a corrente e a barra guia estejam sempre suficientemente lubrificadas. Se colocar a motosserra em funcionamento com uma corrente seca ou insuficientemente lubrificada, a eficácia da ferramenta será reduzida, o seu tempo de vida diminuído, para além de que o sobreaquecimento provocará um desgaste muito rápido da corrente e da barra guia.

Como encher o depósito de óleo

- 1) Pouse a motosserra em cima de uma superfície adequada com a tampa do depósito para cima.
 - 2) Desaperte e retire a tampa do depósito de óleo e deite óleo lubrificante no depósito. Recomenda-se utilizar um óleo lubrificante para motosserra amigo do ambiente. Verifique o nível de óleo antes de colocar a ferramenta em funcionamento e, depois, regularmente durante o trabalho.
- Nota: Descarte sempre lubrificantes, óleos usados e objetos que estes tenham contaminado de acordo com os regulamentos locais vigentes.



Protetor da corrente :

Depois de utilizar, insira sempre a barra guia no protetor para armazenar.



III - COLOCAÇÃO EM FUNCIONAMENTO

Antes de ligar a máquina, coloque o travão de corrente na posição p/trás, puxando-o para trás uma vez (não é necessário premir em contínuo o travão) para desbloquear a corrente.

Atenção, a máquina não arranca com o travão de corrente na posição p/frente.

Depois, mantenha firmemente a máquina com ambas as mãos e prima o botão de desbloqueio, mantendo-o nessa posição.

Prima o gatilho do interruptor para ligar a máquina. Depois, solte o botão de bloqueio.

Para desligar a máquina, solte o gatilho do interruptor. Empurrar o travão de corrente para a frente diretamente, também permite parar a máquina.

IV - UTILIZAÇÃO DA MÁQUINA

Podem utilizar a máquina depois de a ter desmontado, lido as instruções e verificado a montagem correta da mesma.

Segure sempre solidamente na ferramenta com ambas as mãos: mão esquerda no punho dianteiro e mão direita no punho traseiro. Segure sempre solidamente em ambos os punhos durante o trabalho. Nunca utilize esta ferramenta, segurando-a com uma única mão.

Instruções relativas às técnicas adequadas de desbaste e corte de troncos

Entalhe

Efetue um entalhe sobre 1/3 do diâmetro da árvore, perpendicularmente ao sentido da queda como ilustrado na Figura 1. Comece por proceder ao corte de entalhe horizontal inferior. Assim, evitará o aperto da corrente de corte ou da barra guia durante a execução do segundo entalhe.

Corte de abate

Realize o corte de abate a um nível superior de, pelo menos, 50 mm em relação ao corte de entalhe horizontal como ilustrado na Figura 1. Mantenha o corte de abate paralelo ao corte de entalhe horizontal. Realize um corte de abate, de modo a deixar madeira suficiente para servir de charneira. A madeira de charneira impede o movimento de torção da árvore e a sua queda na direção errada. Não efetuar cortes através da charneira.

Quando o abate se aproxima da charneira, a árvore começa, geralmente, a cair.

Se existir qualquer risco de a árvore não cair na direção pretendida ou de se inclinar para trás e bloquear a corrente de corte, interrompa o corte antes de ter completado o corte de abate e utilize cunhas em madeira, plástico ou alumínio para abrir o entalhe e fazer cair a árvore ao longo da linha de queda pretendida.

Quando a árvore começar a cair, retire a serra de corrente do entalhe, desligue o motor, pouse a serra de corrente no chão e dirija-se para o caminho de evacuação previsto. Esteja atento às quedas de ramos por cima da cabeça e tenha cuidado com os sítios onde pousar os pés.

Desbaste de árvore

O desbaste consiste na remoção dos ramos de uma árvore após a sua queda. Durante o desbaste, deixe os ramos inferiores, maiores, para sustentarem o toro em cima do chão. Retire os pequenos ramos de um só corte como ilustrado na Figura 2.

Convém cortar os ramos sob tensão a partir de baixo para evitar bloquear a serra de corrente.

Corte de toro

O corte em torço consiste em cortar um toro em torços. Convém certificar-se de que os seus pés estão firmemente assentes e o seu peso igualmente distribuído por ambos os pés. Se possível, é preferível que o toro seja levantado e sustentado por meio de ramos, toros ou cunhas. Siga direções simples para facilitar o corte.

Quando o toro repousa sobre todo o comprimento como ilustrado na Figura 3, é cortado pela parte de cima (corte superior).

Quando o toro repousa sobre uma só extremidade como ilustrado na Figura 4, corte 1/3 do diâmetro do lado situado por baixo (corte inferior). Em seguida, proceda ao acabamento do corte, efetuando o corte em torço por cima, de modo a ir ao encontro do primeiro corte.

Quando o toro repousa sobre ambas as extremidades como ilustrado na Figura 5, corte 1/3 do diâmetro a partir da parte superior (corte superior). Em seguida, proceda ao acabamento do corte, efetuando o corte por baixo dos 2/3 inferiores, de modo a ir ao encontro do primeiro corte.



Figura 1



Figura 2

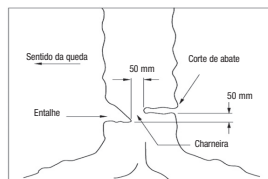
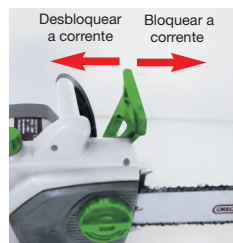

Figura 3

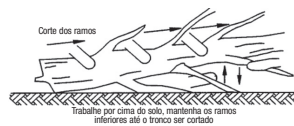

Figura 4



Figura 5

Durante o corte num declive, mantenha-se sempre a montante do toro, como ilustrado na Figura 6. Durante o «corte através» do toro, de modo a manter um controlo total, solte a pressão de corte perto da extremidade do corte sem largar os punhos da serra de corrente. Não deixar a corrente tocar no chão. Após ter realizado o corte, aguarde a paragem da corrente de corte antes de deslocar a serra de corrente. Desligar sempre o motor antes de se deslocar de uma árvore para outra.

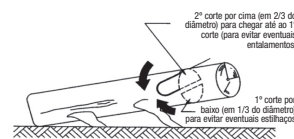

Figura 6

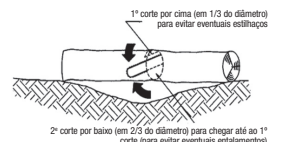
Depois de utilizar

- 1) Desligue a ferramenta, retire a bateria e deixe-os arrefecer.
- 2) Inspeccione, limpe e guarde o artigo, seguindo as instruções deste manual.

V - LIGAÇÃO À ALIMENTAÇÃO

Por motivos de segurança, este produto está equipado com um cabo de alimentação curto. Não ligue o produto à alimentação diretamente com este cabo de alimentação. É necessária uma extensão de cabo própria. Cumpra os requisitos técnicos deste produto quando comprar uma extensão de cabo. Um dispositivo de suporte que impede a extensão de ser puxada vem integrado ao produto.

- 1) Duplique o cabo de extensão a partir da extremidade e fixe a argola no gancho de fixação do cabo. Puxe cuidadosamente o cabo, de modo a certificar-se de que está solidamente retido na pega.
- 2) Ligue o cabo de alimentação ao cabo de extensão.
- 3) Ligue o cabo de extensão à alimentação.
- 4) Devido à potência significativa da máquina (em especial, no arranque), podem ocorrer quedas de tensão, que gerarão perturbações noutros aparelhos ligados à rede elétrica (por ex.: Candeeiros com variadores).

Estes motivos elétricos levam-nos a informá-lo de que se a impedância da rede elétrica for de $Z_{max} < 0,296\Omega$, as referidas perturbações não se produzirão.

Se pretender obter informações pormenorizadas, sugerimos-lhe que contacte o seu fornecedor de eletricidade local.



AVISO! Certifique-se de que a extensão de cabo é do tamanho e do tipo do seu produto (H07RN-F 2x1,5mm²)! Utilize uma extensão de cabo especialmente concebida para um uso no exterior! Mantenha o cabo e as extensões afastados dos órgãos de corte ou de qualquer parte de corte, para evitar danificá-los e estarem em contacto com partes sob tensão.

VI - LIMPEZA & CUIDADOS DE MANUTENÇÃO

Retire a ficha da tomada elétrica antes de efetuar qualquer operação de regulação, limpeza ou manutenção.

Esta máquina não requer manutenção mecânica especial como a lubrificação dos rolamentos.

Verifique periodicamente as extensões do cabo da alimentação e substitua-as, caso estejam danificadas. Mantenha as ferramentas de corte afiadas e limpas para um melhor desempenho e maior segurança.

A limpeza das peças em plástico é realizada com a máquina desligada, com um pano macio húmido e um pouco de sabão suave.

Nunca coloque a máquina dentro de água, nem utilize detergente, álcool, gasolina, etc.

Em caso de problema ou para uma limpeza em profundidade, consulte o Serviço Pós-Venda.

VII - RUÍDO & VIBRAÇÕES

Nível de pressão acústica da máquina: **LpA = 93,6 dB (A)**, incerteza K = 3 dB (A).

Nível de potência acústica medido: **104,6 dB (A)** incerteza K = 1,36 dB (A).

Nível de potência acústica garantido desta máquina: **LWA = 106 dB**

Nível vibratório **a_h = 4,624 m/s²**, incerteza K = 1,5 m/s².

Informação

- O valor total das vibrações declaradas foi medido a partir de um método de teste normalizado, podendo ser utilizado para comparar uma ferramenta em relação a outra.
- O valor total das vibrações declaradas pode ser também utilizado como avaliação preliminar do grau de exposição.

Aviso

- A emissão de vibrações emitidas pela ferramenta em uso normal pode diferir do valor declarado em função do modo como for utilizada.
- Devem ser tomadas medidas adequadas, de modo a proteger o utilizador, baseando-se numa estimativa do grau de exposição em uso normal da ferramenta (levando em consideração todas as etapas do ciclo de utilização: paragem, funcionamento em vazio, tempo de trabalho real com a ferramenta).



Os produtos elétricos não devem ser descartados juntamente com o lixo doméstico. Por favor, recicle-os nos pontos de recolha previstos para o efeito. Informe-se junto das autoridades locais ou do revendedor para obter conselhos referentes à reciclagem.