



MARUYAMA

Manual de Instrucciones

Cortasetos Sin Cable

HT100B

Recargue la batería como se indica en la página 11 antes de usar este producto por primera vez.



Índice

1. Introducción	2
2. Especificaciones	3
3. Medidas de Seguridad para Productos Recargables	3
4. Medidas de Seguridad para el Uso del Cortasetos Sin Cable	6
5.  Etiquetas de Aviso	8
6. Nombres de Partes y Accesorios	10
7. Montaje y Preparación	10
8. Cómo utilizar	13
9. Procedimientos de Inspección y Mantenimiento	15
10. Almacenamiento de Larga Duración	16
11. Diagnóstico de Averías	16

Lea este manual antes de usar el producto.

Lea primero "Precauciones de Seguridad para Productos Recargables".

1 Introducción

Gracias por comprar este producto. Este manual de instrucciones describe el manejo correcto, y la inspección y mantenimiento del producto para que trabaje con el producto de forma segura y cómoda. Lea atentamente este manual y comprenda el contenido antes de usar. Use este manual para mantener el excelente rendimiento del producto. Asegúrese de guardar este manual tras leerlo, para que pueda consultarlo cuando lo necesite. La información contenida en este manual puede no coincidir con el producto que usted ha adquirido debido a cambios en las especificaciones del producto. Si detecta alguna anomalía o tiene alguna pregunta sobre este producto, contacte con la tienda donde lo compró.

■ Uso Previsto



Este producto tiene el siguiente uso previsto.

- Cortar hierba. No asumimos ninguna responsabilidad por accidentes causados por un uso distinto del previsto. Modificar o desmontar este producto invalida la garantía. **Este producto es para uso doméstico.**

■ Indicaciones de precaución

Las indicaciones de precaución de este manual y las etiquetas de advertencia marcadas con un

símbolo , los cuales están fijados a la máquina, muestran elementos importantes que pueden llevar a accidentes fatales. Lea cuidadosamente estas instrucciones y síguelas. Este manual de instrucciones usa los siguientes símbolos para mostrar precauciones particularmente importantes para el manejo del producto.

 PELIGRO Este símbolo indica que no seguir la indicación marcada con este símbolo puede resultar en lesiones graves o la muerte.
 ADVERTENCIA Este símbolo indica que no seguir la indicación marcada con este símbolo puede resultar en lesiones graves o la muerte.
 PRECAUCIÓN Este símbolo indica que no seguir la indicación marcada con este símbolo puede resultar en lesiones.
PRECAUCIÓN Este símbolo indica que no seguir la indicación marcada con este símbolo puede resultar en daños a la máquina.

■ Cuando presta un producto recargable o deja que otra persona lo use

Enseñe a la persona cómo operar el aparato antes y explique cada una de las etiquetas de advertencia

marcadas con el símbolo  (marca de precaución de seguridad), fijadas en la máquina. Entréguele a la persona el manual de instrucciones junto con el cortasetos e indíquele que lea el manual cuidadosamente, comprenda el contenido, y aprenda cómo manejar el producto antes de poner en marcha el Cortasetos. Explique claramente lo que no se debe hacer. Ofrezca las mismas explicaciones cuando preste este producto a un miembro de su familia.

2 Especificaciones

Modelo	HT100B
Motor	Motor magnético de Corriente Directa
Tipo de batería	Batería específica de iones de litio, BYP3625CE
Voltaje/capacidad de Batería	40V, 2.5Ah
Tipo de recarga	Cargador específico, BYC36CE
Voltaje de entrada de recarga	AC100 - 240V (50/60Hz)
Carga por recarga*1	50 minutos
Golpes	3200min ⁻¹ (por minuto)
Ancho de corte	550mm
Dimensiones de esta máquina	Largo995 mm ×Ancho 225 mm ×Alto 205 mm
Peso (batería incluida)	4.0 kg
Capacidad operativa	Max.: aprox. 10mm*2
Niveles de Vibración [m/s ²]	Mango trasero 3.21m/s ² mango delantero 3.60m/s ² K=1.5m/s ²
Nivel de Potencia Acústica Garantizado [dB(A)]	103
Nivel de Potencia Acústica Equivalente [dB(A)]	99.9

- HT100B viene con una batería y cargador estándar.
- Tenga en cuenta que las especificaciones y la forma el producto puede verse sometida a mejoras.

*1 Carga de trabajo por recarga dependiendo del ambiente de trabajo y las condiciones.

*2 Capacidades de operación que varían dependiendo del tipo de planta y del ambiente de trabajo No sobrecargue esta máquina de trabajo ya que puede resultar en avería.

3 Precauciones de Seguridad para Productos Recargables

- Para evitar electrocución, incendio, o lesiones graves, asegúrese de seguir estas "precauciones de seguridad."
- "Producto recargable" se refiere a una máquina eléctrica recargable (tipo de batería).



PELIGRO

- Si el fluido de la batería le salpica en los ojos, enjuáguelos con agua limpia y busque atención médica. El contacto del fluido con los ojos puede ocasionar ceguera.
- Asegúrese de usar el cargador que viene con la máquina para recargar la batería. El uso de otro cargador que no sea el estándar ocasiona que a batería se rompa.
- Siga las siguientes instrucciones cuando use a batería. Un uso incorrecto puede ocasionar fugas de líquido, calentamiento, incendio, o rotura de la batería.
 - No desmonte ni modifique la batería.
 - No suelde la batería.
 - Use el cargador específico para cargar la batería.
 - No coloque la batería en el fuego ni la caliente.
 - No conecte los terminales de la batería (terminal + y terminal -) con una parte metálica.
 - Conecte la batería sólo al dispositivo especificado.
 - No conectar directamente a una toma de corriente AC o a un encendedor de automóvil.



ADVERTENCIA

- 1) Producto
 - Este producto es operativo cuando la batería está insertada en él por lo que puede ponerse en marcha accidentalmente durante el transporte. Retire la batería del producto antes de transportarlo o ajustarlo.
- 2) Ambiente de Trabajo
 - Mantenga el lugar de trabajo limpio y organizado, ya que un entorno desordenado puede resultar en accidentes. Asegúrese de que su zona de trabajo tiene suficiente luz.
 - No use la máquina por la noche o durante mal tiempo (niebla, lluvia, nieve, fuertes vientos o rayos).
 - Las chispas de los productos recargables pueden derivar en incendio o explosión. No lo use en una zona en la que haya líquidos inflamables, gas o polvo.
 - Mantenga a los niños y espectadores lejos del lugar de trabajo mientras usa el producto.
 - No puede ofrecer un rendimiento adecuado en ambientes con temperaturas extremas altas o bajas.
- 3) Precauciones de seguridad eléctrica
 - Use una toma de corriente AC adecuada para el enchufe del cargador. No modifique el enchufe. Modificar el enchufe puede ocasionar electrocución o incendio.
 - No use un producto recargable en una zona húmeda o mojada, o bajo la lluvia. Si entra agua en el producto, corre riesgo de electrocución o un cortocircuito en la batería.
 - No manipule bruscamente el cable del cargador ya que puede dañar el cable, resultando en electrocución.
- 4) Precauciones para la seguridad del trabajador
 - Solo permita que usen este producto aquellas personas que hayan leído el manual de instrucciones y comprendan cómo operar este producto recargable.
 - Cuando use un producto recargable, preste atención al método de trabajo, cómo realizar el trabajo, las circunstancias que le rodean, y sea cuidadoso.
 - No use un producto recargable si está cansado o bajo los efectos del alcohol, drogas o medicación.
 - No permita que los niños utilicen este producto.
 - Utilice equipo de protección como gafas protectoras, mascarilla, calzado de seguridad, casco, y tapones para los oídos (orejeras) para evitar accidentes mientras usa el producto.
 - No maneje el producto en una postura tensa. Mantenga los pies bien colocados y el equilibrio en todo momento.
 - No use ropa holgada o accesorios como collares que puedan atascarse en las partes giratorias.
 - Cúbrase el cabello largo con un gorro.
- 5) Uso y cuidado del producto recargable
 - No use la máquina con una carga excesiva. Trabaje con el producto dentro del límite de capacidad de trabajo mostrado en las especificaciones. Si excede la capacidad de trabajo de la máquina, puede dañar el producto recargable y causar accidentes. Utilice el producto recargable con la carga apropiada.
 - Revise el interruptor. Si tiene algún problema, no use el producto y lleve a repararlo.
 - Antes de ajustar, almacenar, reparar o cambiar accesorios en este Cortasetos, apague el interruptor y retire la batería del Cortasetos. De lo contrario, el Cortasetos puede ponerse en marcha accidentalmente, lo cual es peligroso.
 - Almacene el producto en una zona seca, Almacénelo en un lugar fuera del alcance de los niños.
 - Compruebe lo siguiente antes de usar: ajuste y posición de las partes móviles, daños en las piezas, y problemas en todas las secciones que afectan al funcionamiento de este producto.



ADVERTENCIA

- Siga las instrucciones de este manual al lubricar el producto o cambiar accesorios.
 - Revise periódicamente el cable cargador. Si está dañado, solicite a su distribuidor que lo repare.
 - Para un trabajo seguro y eficiente, mantenga siempre las herramientas cortantes afiladas.
- 6) Manejo de la batería
- Si el producto está operativo cuando la batería está insertada, puede iniciarse inesperadamente, resultando en accidente. Asegúrese de que el producto no está operativo antes de insertar la batería en el producto.
 - El uso de una batería distinta de la específica puede ocasionar incendio, lesiones, fallos en la máquina, o rotura de la batería. Utilice sólo baterías específicas.
 - No use una batería que tenga poca vida útil restante.
 - No use una batería que haya caído o haya sido dañada de alguna manera.
 - No tire las baterías gastadas en la basura doméstica. Puede causar un accidente en el camión de recogida.
 - No almacene la batería en una zona donde la temperatura pueda exceder los 50°C (por ejemplo, en una caja metálica o en un automóvil durante el verano). El almacenamiento de una batería en tales áreas deteriora la batería, lo cual puede resultar en despidos de gases o incendio.
- 7) Precauciones durante la recarga de la batería
- Recargar la batería en un lugar con laca, pintura, benceno, disolvente, gasolina, gas, o adhesivos puede causar explosión o incendio. No recargue la batería en dichos lugares.
 - Recargar la batería sobre papel, telas como sábanas, esterillas de paja, o alfombras puede provocar un incendio. No recargue la batería en dichos lugares.
 - Si durante la recarga se produce una situación anormal como sobrecalentamiento, desconecte inmediatamente de la corriente para detener la recarga. De lo contrario, puede prenderse fuego o romper la batería.
 - Use un cargador con la potencia de alimentación marcada en sus clasificaciones. No utilice un motor generador, etc. ya que esto puede ocasionar un incendio.
 - Recargue la batería a una temperatura ambiente entre 10 y 40°C. Recargar la batería a una temperatura ambiente superior puede romper la batería.
 - Recargue la batería en una zona bien ventilada. No cubra la batería o el cargador con un paño u otro material. De lo contrario, la batería puede romperse o prenderse fuego.
 - Desconecte el enchufe del cargador de la fuente de alimentación AC cuando no esté en uso.
 - No toque el enchufe con las manos mojadas, de lo contrario, puede electrocutarse.
- 8) Mantenimiento
- No desmonte, repare, o modifique la máquina, el cargador o la batería. De lo contrario, puede causar incendio o funcionamiento anormal.
 - El motor puede emitir luz.
 - Si percibe algo anormal mientras usa el producto, deje de usarlo inmediatamente, retire la batería del producto, y solicite a su distribuidor que lo repare. <Ejemplo de anomalía/fallo: la máquina está más caliente de lo normal; huele a quemado; o siente un cosquilleo. >
- 9) Otras precauciones de seguridad
- Compruebe cuidadosamente si hay daños en el producto antes de usarlo.
 - No utilice accesorios que no hayan sido especificados por nosotros. El uso de accesorios distintos de los especificados puede ocasionar accidentes o lesiones.

Guarde este manual de instrucciones en un lugar seguro.

4

Precauciones de Seguridad para el Uso del Cortasetos Sin Cable

- Además de las precauciones comunes para productos recargables descritas anteriormente, siga las siguientes precauciones de seguridad para el cortasetos sin cable



ADVERTENCIA

- **Agarre el mango firmemente con ambas manos, de lo contrario puede sufrir un accidente.**
- **Trabaje con el cortasetos sujetándolo por encima del pecho.**
- **No use el cortasetos en una postura inestable, como sobre una escalera o un árbol.**
- **Mantenga las manos y la cara lejos del cortador mientras lo usa.**
- **Si se le cae el cortasetos o lo golpea accidentalmente, compruebe cuidadosamente que la cuchilla de corte y el cuerpo principal no tengan daños, grietas o deformaciones. Los daños, grietas y deformaciones del producto pueden provocar lesiones o accidentes.**
- **Si el cortasetos presenta problemas de funcionamiento o emite un ruido anormal durante el uso, apáguelo inmediatamente y contacte con su distribuidor para que lo repare/inspeccione. Deje de usar el cortasetos ya que puede lesionarse.**
- **Cortar ramas y hojas mojadas con este cortasetos puede averiarse o provocar electrocución. No corte ramas ni hojas mojadas con este cortador.**



PRECAUCIÓN

- **Cuando la máquina no está en uso, coloque la tapa de la cuchilla para que ésta no quede al descubierto, retire la batería y almacene el cortasetos en un lugar fuera del alcance de los niños. La máquina puede activarse accidentalmente y provocar lesiones.**
- **Asegúrese de que la cuchilla de corte no esté en contacto con nada al encender el interruptor. De lo contrario, el cortasetos puede tirar o rebotar, ocasionando lesiones.**
- **Materiales extraños como cables y clavos en los arbustos y árboles que vaya a recortar pueden lesionarle. Asegúrese de que no hay materiales extraños en árboles y arbusto.**

■ Durante el uso

⚠️ ADVERTENCIA

No permita que alguien con un marcapasos use cortasetos. De lo contrario, el marcapasos puede dejar de funcionar.

- Como se muestra en la siguiente imagen, use equipamiento de protección como: gafas protectoras para proteger los ojos de los objetos esparcidos, un protector facial para proteger la cara, tapones para los oídos o/y orejeras para protegerse del ruido, casco para proteger la cabeza, guantes protectores para proteger las manos e la vibración, y calzado antideslizante para proteger los pies de objetos esparcidos.

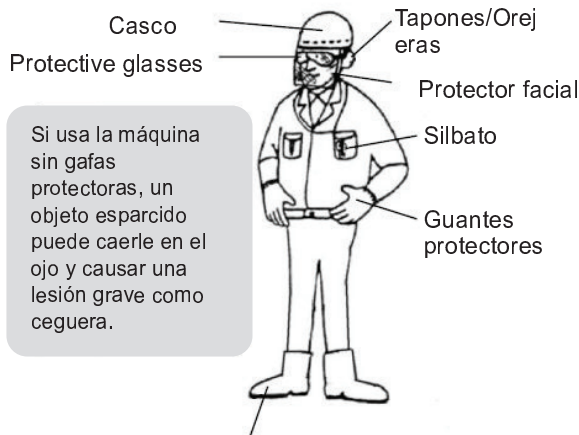

Si usa la máquina sin gafas protectoras, un objeto esparcido puede caerle en el ojo y causar una lesión grave como ceguera.

Calzado de seguridad/botas resistentes a cortes

- Use ropa bien ajustada como mangas largas y pantalones largos que no sean holgados.
- Nunca use ropa holgada o accesorios, ropa con cadenas decorativas, corbata o collares que puedan atascarse en las piezas giratorias.
- Recoja el pelo largo por encima de los hombros para evitar que se atasque en las partes giratorias de la máquina.
- Asegúrese de llevar un casco para protegerse la cabeza de peligros como ramas árboles o caída de objetos.
- Asegúrese de usar gafas protectoras para que no le entren objetos en los ojos. Use una máscara facial para protegerse la cara.
- La exposición a sonidos fuertes durante mucho tiempo ocasiona pérdida de audición. Asegúrese de llevar tapones u orejeras mientras trabaja con el Cortasetos.
- Es peligroso que trabajen varias personas juntas con Cortasetos. Asegúrese de que los trabajadores usen un silbato o sirena para señalar en lugares distantes. Para que pueda avisar al trabajador que usa el Cortasetos,

instruya a un miembro de la familia para que pueda avisar con un silbado desde la distancia.

Si el trabajador con el Cortasetos se gira, la persona detrás puede resultar herida.

- Lleve lo siguiente cuando trabaje con el Cortasetos.
 - (1) Silbato (para avisar durante un trabajo en grupo o en situaciones de emergencia)
 - (2) Kit de primeros auxilios
 - (3) Químico seco
 - (4) Caja de almacenamiento para la batería
- Es muy útil hacer ejercicios de calentamiento antes de usar el Cortasetos.
- Compruebe los tornillos de cada pieza y vuelva a apretarlos si están sueltos.
- No permita que los niños usen el Cortasetos.
- Inicie la máquina tras asegurarse de que no hay ninguna persona cerca del área de trabajo (dentro de los 15 m). No deje que nadie ajeno entre en la zona de trabajo.

■ Precauciones antes del uso

- Compruebe cuidadosamente el lugar (la configuración del suelo, estabilidad, distancia de obstáculos, y grado de peligrosidad en el área de trabajo) y retire los obstáculos móviles antes de comenzar a trabajar con el Cortasetos.
- Revise cada parte del cuerpo de la máquina para asegurarse de que no hay ningún problema antes de comenzar a trabajar con el Cortasetos. Detenga inmediatamente el Cortasetos cuando encuentre uno de los siguientes problemas. Estos problemas son potencialmente peligrosos.
 - (1) Desgaste anormal de la cuchilla de corte
 - (2) Corte débil de la cuchilla
 - (3) Mango deformado o dañado
 - (4) Piezas adjuntas sueltas o dañadas
 - (5) Interruptores sueltos o dañados
- Los objetos extraños como pequeñas ramas se dispersan durante el uso del Cortasetos. Asegúrese de que no se dañe a ninguna persona, edificio, automóviles, u otras cosas alrededor del área de trabajo antes de comenzar a trabajar con el Cortasetos.
- Compruebe que ninguna pieza instalada tiene problemas.

5



Etiquetas de Advertencia



PRECAUCIÓN

- Retire la suciedad y el barro de la superficie de las etiquetas de advertencia para que la información indicada en ellas esté siempre a la vista.
- Asegúrese de cambiar las etiquetas de advertencia dañadas y fijarlas en el Cortasetos en los mismos lugares en que estaban las etiquetas dañadas.
- Cuando se cambia una etiqueta de advertencia, asegúrese de que coloca la nueva etiqueta en que estaba la anterior.





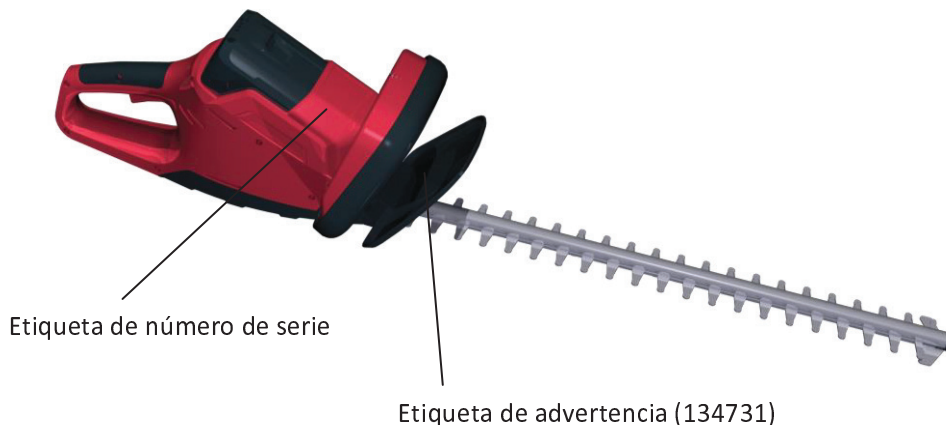

* La máquina tiene las etiquetas de aviso que se muestran en las siguientes imágenes. Los detalles se describen en “Símbolos de advertencia” de la página 9 de este manual. Lea cuidadosamente las descripciones del Cortasetos y siga las instrucciones cuando trabaje con él. El nombre de modelo y el número de serie de su Cortasetos son necesarios para recibir servicio post-venta. Revíselos y escríbalos en la tapa trasera de este manual.

Etiqueta de advertencia (134731)



■ Símbolos de advertencia

Las etiquetas de advertencia están señaladas con los siguientes símbolos. Comprenda el significado de los símbolos antes de usar el cortasetos.

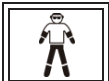
	Para usar de forma segura el Cortasetos, comprenda las precauciones de la máquina y manéjela con cuidado.
	Asegúrese de leer el manual de instrucciones antes de usar la máquina.
	Use guantes protectores para proteger manos y dedos de la cuchilla de corte y los bordes cortantes de las ramas.
	No use el producto bajo la lluvia o en un lugar donde pueda ser expuesto al agua. De lo contrario, el producto se dañará.
	Use casco, gafas protectoras y protectores auditivos (como tapones) mientras usa el cortasetos.
	No desmonte el producto ya que puede provocar electrocución. Antes de realizar trabajos de mantenimiento como sustituir la cuchilla, retire la batería del producto.
	Use equipo de protección como guantes protectores y botas protectoras antideslizantes cuando trabaje con el producto.



No tire equipos electrónicos junto a la basura doméstica. Según la Directiva Europea 2012/19/EC sobre desechos eléctricos y electrónicos y su implementación cumpliendo la legislación nacional, el equipo electrónico que haya llegado al fin de su vida útil, debe ser recogido de forma separada y llevado a una instalación de reciclado compatible con el medio ambiental. Si los aparatos eléctricos se tiran en vertederos o basureros, las sustancias peligrosas pueden filtrarse en las aguas subterráneas y llegar a la cadena alimentaria, dañando su salud y bienestar.

Para más información sobre la eliminación del producto, por favor contacte con su distribuidor o el servicio doméstico de recogida más cercano.

6 Nombres de Partes y Accesorios

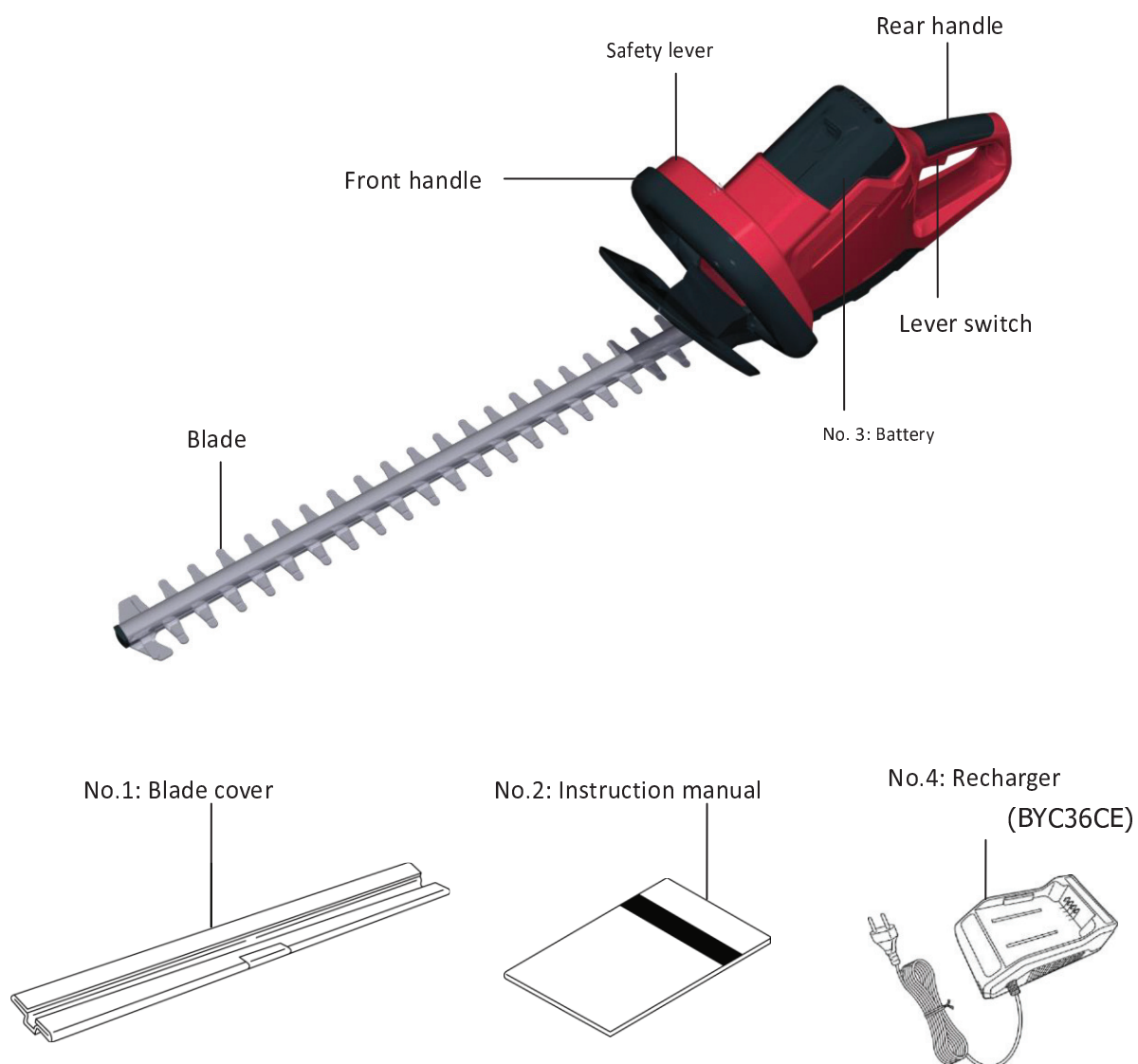

No.	Nombre artículo	Número de pieza	Cantidad por unidad
1	Tapa de la cuchilla	134298	1
2	Manual de instrucciones	134300	1
3	Batería (BYP3625CE)	134324	1
4	Cargador (BYC36CE)	134325	1

7 Montaje y Preparación

• Cómo cargar la batería



ADVERTENCIA

- Recargue la batería en un lugar seco interior. Recargar la batería en un lugar húmedo puede provocar cortocircuito o shock eléctrico.
- Recargue la batería en un lugar bien ventilado que no esté expuesto a la luz solar. Recargar bajo altas temperaturas puede deteriorar o dañar la batería. Si percibe algo anormal, contacte inmediatamente con nuestro servicio de atención al cliente.
- Asegúrese de secarse las manos antes de comenzar a trabajar. Si trabaja con las manos mojadas, puede sufrir un shock eléctrico.
- Use un cargador específico para cargar la batería. El uso de otro cargador puede provocar un incendio.
- Use el cargador con la potencia eléctrica marcada en sus calificaciones. No use un transformador como un potenciador, fuente de alimentación DC, o un motor generador. De lo contrario, la batería puede sobrecalentarse, provocando que se incendie.
- No recargue la batería a una temperatura ambiente menor de 10°C o mayor de 40°C. De lo contrario, puede romper la batería o provocar un incendio.
- Recargue la batería en una zona bien ventilada. No cubra la batería con un paño u otro material mientras recarga la batería. De lo contrario, puede romper la batería o provocar un incendio.



PRECAUCIÓN

- Nunca retire los tornillos de la batería ni la desmonte.
- El cargador se calienta mientras se recarga, esto es normal. Si percibe algo anormal como que la tapa de la batería está demasiado caliente para tocarlo con la mano, desenchufe para detener la recarga.

PRECAUCIÓN

- Básicamente, recargue la batería de esta máquina en interior. No recargue la batería en una zona expuesta a la luz solar directa. De lo contrario, puede dañar la máquina.
- No deje desatendido el cargador cuando está conectado a la fuente de alimentación durante mucho tiempo. De lo contrario, la batería se sobrecargará y se acortará su vida útil.
- No ponga en contacto los terminales de la batería (terminal + y terminal -) con las partes metálicas. De lo contrario, puede dañar definitivamente la batería.
- Desconecte el cargador de la corriente AC cuando no está cargando la batería.

© Cargue la batería antes de usar tras abrir el paquete del producto.

La batería no está completamente cargada cuando la compra. (Tenga en cuenta que el interruptor del Cortasetos puede activar la máquina.) Cargue la batería correctamente con el cargador antes de usar la máquina.

Tras recargar la batería muchas veces o tras muchos años, el tiempo de uso tras una recarga puede acortarse. Cuando se reduce el tiempo de uso a la mitad incluso tras recargar completamente la batería, ésta ha llegado al fin de su vida útil. Cambie la batería por una nueva.

PRECAUCIÓN

- Cuando la batería está caliente tras el uso o tras haber sido expuesta a la luz solar directa, no puede recargarse. (La luz 2 parpadea en rojo.)
- Retire la batería del cargador y deje que se enfríe lo suficiente antes de recargarla.

- (1) Retire la batería del Cortasetos. En este momento, tenga cuidado de no tocar los interruptores del producto.
- (2) Conecte el cargador a la corriente a 100-240V de potencia. La luz 1 se enciende en verde.
- (3) Ajuste la batería en el cargador. En este momento, asegúrese de que la batería está bien ajustada en el cargador.
- (4) La luz 2 se enciende en rojo y comienza la recarga.
- (5) Cuando se completa la recarga, la Luz 2 se mantiene encendida pero el color se vuelve verde. Pulse el botón de desbloqueo de la batería, retire la batería del cargador, y desenchufe de la corriente AC.

□ Luces indicadoras de recarga

Estado de la luz	Descripción
Verde	Luz 1: "Encendida en verde" Luz 2: "Apagada" El cargador está conectado a la corriente.
Verde Rojo	Luz 1: "Encendida en verde" Luz 2: "Encendida en rojo" Cargando
Verde Verde	Luz 1: "Encendida en verde" Luz 1: "Encendida en verde" Carga completa
Verde Rojo → Verde ←	Luz 1: "Encendida en verde" Luz 2: "Encendida en rojo y verde alternativamente" La batería no puede recargarse porque le ocurre algo a la batería o al cargador o está la batería demasiado caliente. Retire la batería, deje que se enfríe, y luego recárguela.
Verde Rojo	Luz 1: "Encendida en verde" Luz 2: "Parpadea en rojo" La batería o el cargador está roto. Deje inmediatamente de usar el Cortasetos.

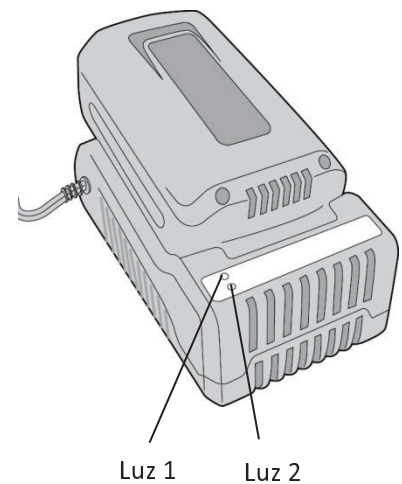

8 Cómo Utilizar

● Montar y retirar la batería



ADVERTENCIA

- Para evitar que se encienda accidentalmente, monte la batería justo antes de comenzar a trabajar.
- Inserte la batería de forma segura en el cortasetos. Insertarla de forma inadecuada puede provocar que se salga la batería, resultando en accidentes o averías de la máquina.
- Compruebe que la ranura de la batería no tenga suciedad o materiales extraños. La suciedad o los materiales extraños pueden causar electrocución o lesiones.
- No presione el interruptor de palanca cuando retire la batería del producto. De lo contrario, provocará un accidente.

- La batería no está completamente cargada en el momento de la compra. Recargue la batería con el cargador antes del uso.
- Para retirar la batería de la máquina, deslice la batería mientras presiona en botón de desbloqueo en la parte frontal de la batería.
- Para montar la batería en la máquina, retire la tapa de la cuchilla, alinee la batería sobre las ranuras de la máquina, e insértela hasta el final. En este momento, inserte la batería hasta que encaje en su sitio



● Cómo operar el interruptor de palanca



ADVERTENCIA

- Asegúrese de que nada entre en contacto con la cuchilla de corte cuando presione el interruptor de palanca. De lo contrario, puede provocar un accidente.

- Cuando agarre el interruptor de palanca mientras sostiene la palanca de seguridad, el cortasetos se inicia.
- Cuando libera el interruptor de palanca o la palanca de seguridad, el cortasetos se detiene automáticamente.



● Portar el Cortasetos



ADVERTENCIA

- Antes de transportar el cortasetos, retire primero la batería y luego coloque la tapa de la cuchilla. De lo contrario, puede causar un accidente.

● Cómo recortar



ADVERTENCIA

- Mantenga las manos y la cara lejos de la cuchilla de corte mientras usa el cortasetos. De lo contrario, puede provocar un accidente.
- Agarre el mango con las dos manos mientras usa el cortasetos. De lo contrario, puede provocar un accidente.
- No trabaje con el producto en una postura inestable. De lo contrario, puede provocar un accidente.
- Cuando la cuchilla de corte se atasca con ramas u hojas, asegúrese de quitar la batería y limpiar las ramas y hojas de la cuchilla. Si encuentra una grieta o daños en la cuchilla, deje de usarla.

PRECAUCIÓN

- Este producto es para uso doméstico. No sobrepase el límite de uso especificado del producto.
- No sobrecargue el cortasetos.
- Cortar ramas anchas puede averiar el cortasetos

Cortar la parte superior del seto

Sostenga el mango firmemente con ambas manos, mantenga el cuerpo del cortasetos horizontal, incline la cuchilla de corte en la dirección del corte, y muévelo mientras oscila la cuchilla en arco frente a usted.



Incline la cuchilla para que los bordes de la cara de la cuchilla estén hacia abajo en dirección del corte



Cortar los lados de un seto

Mantenga el cuerpo del cortador vertical y mantenga la cuchilla alejada de su cuerpo, corte el seto de abajo hacia arriba.

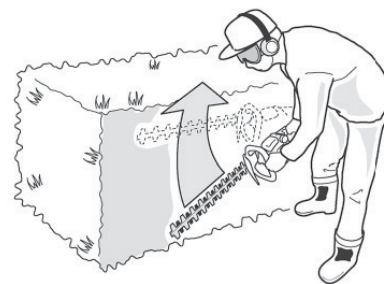
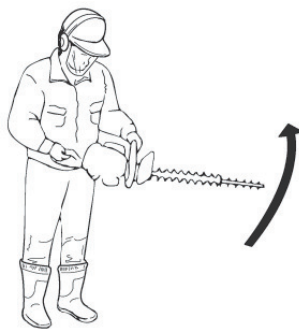

Cortar de abajo hacia arriba

Tenga cuidado con las obstrucciones para evitar que la cuchilla le alcance



ADVERTENCIA

- Sostenga firmemente ambos mangos mientras trabaja.
- No trabaje con el cortasetos sobre una escalera o lugar inestable.
- Asegúrese de colocar la tapa de la cuchilla cuando deje de trabajar con el cortasetos o cuando lo transporte. Asegúrese de llevar guantes protectores cuando coloque o retire la tapa de la cuchilla.



9 Procedimientos de Inspección y Mantenimiento



ADVERTENCIA

- Asegúrese de retirar la batería del Cortasetos antes de realizar una inspección o un trabajo de mantenimiento. Realizar trabajos sin retirar la batería puede provocar electrocución o accidente.
- No modifique el Cortasetos ni desmonte la batería.

PRECAUCIÓN

- Asegúrese de llevar guantes durante la inspección y el mantenimiento.

● Limpiar el Cortasetos

PRECAUCIÓN

- No lave el Cortasetos con agua ni lo limpie con agua a alta presión. De lo contrario, puede averiar el Cortasetos.
- No use gasolina, benceno, disolvente o alcohol para limpiar el Cortasetos ya que estas soluciones provocan decoloración, deformación y grietas.

- Cuando limpie el Cortasetos, límpielo con un paño seco.

● Inspección y mantenimiento de la cuchilla de corte

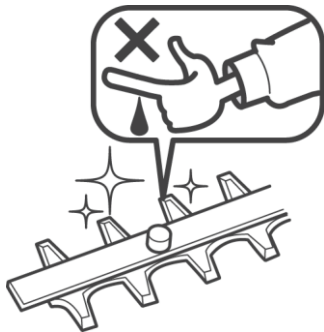

- Aplique aceite a la superficie de contacto de la cuchilla de corte para lubricar la cuchilla. Lubrique la cuchilla con aceite cada 10 horas. Cuando trabaje a una temperatura ambiente de 25°C o superior, lubrique la cuchilla cada 2 horas. Para lubricar, use un aceite de baja viscosidad (aceite de dos ciclos, aceite de cuatro ciclos, aceite de maquinaria, etc. disponibles en el mercado).
- Asegúrese de inspeccionar la cuchilla de corte antes y después de usar el cortasetos.

10 Almacenamiento de Larga Duración

■ Almacenamiento del Cortasetos

Cuando almacene el cortasetos, siga el siguiente procedimiento.

- (1) Retire la batería y la tapa de la cuchilla del cortasetos y límpielo.
- (2) Aplique aceite a la cuchilla.
- (3) Coloque la tapa de la cuchilla.
- (4) Almacene el cortasetos en una zona no expuesta a la luz solar directa o a alta temperatura o humedad. Almacene el cortasetos en un lugar fuera del alcance de los niños.
- (5) Retire la batería del cortasetos, ponga el cortador en una caja, y almacénelo en el interior.
- (6) Si no va a usar el cortasetos durante mucho tiempo (al menos 6 meses), se recomienda recargar la batería durante 30 minutos antes de almacenarlo

11 Diagnóstico de Averías

- Los posibles problemas del Cortasetos se enumeran en la siguiente tabla. Compruébelos antes de consultar con su distribuidor, etc.

Indicador	Causa posible	Solución
El Cortasetos no funciona.	La batería no está cargada.	Recargue la batería.
	La batería está demasiado caliente y no puede recargarse.	Recargue la batería cuando se enfríe.
	La cuchilla está doblada.	Solicite reparación a su distribuidor.
	Obstrucción de polvo en la conexión de la batería.	Retire el polvo.
La cuchilla de corte está caliente.	A la cuchilla le falta lubricante.	Aplique aceite a la cuchilla.