

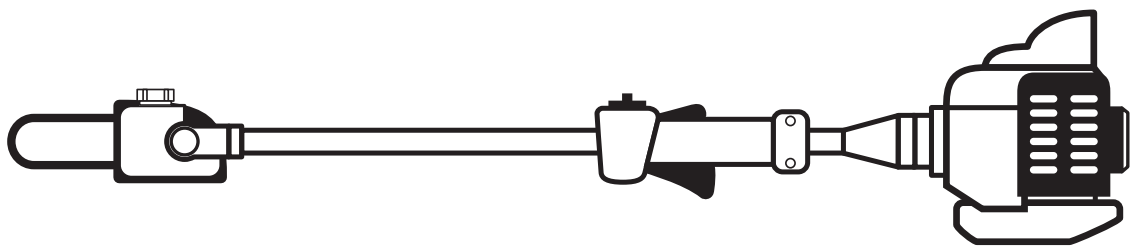

**Manual del propietario/usuario**  
**Manual do Proprietario/Operador**  
**Management/Bedienungsanleitung**



**TPP2630**

Antes de utilizar este producto, lea atentamente este Manual de usuario/ propietario.  
Leia e compreenda este manual na integra antes de utilizar o produto.  
Vollständig lesen und verstehen Sie diese Anleitung bevor Sie dieses Produkt verwenden.



## PRÓLOGO

Este manual está diseñado para familiarizar al usuario con las diferentes características y componentes del equipo y ayudarle con el montaje, utilización y mantenimiento del Podadora.

Es esencial que el usuario del Podadora lea y comprenda los contenidos de este manual antes de utilizarlo. Para una asistencia adicional contacte con cualquier servicio autorizado de MARUYAMA.

## PREFÁCIO

Este manual de instruções foi concebido para familiarizar o operador com as diversas funcionalidades e componentes do equipamento e para o auxiliar com a montagem, funcionamento e manutenção da sua nova máquina Podadora.

É essencial de que qualquer operador desta máquina Podadora compreenda bem o conteúdo deste manual antes de utilizar esta máquina Podadora. Para ajuda adicional, contacte o seu agente autorizado local MARUYAMA.

## VORWORT

Das vorliegende Bedienungshandbuch soll den Benutzer mit den verschiedenen Leistungsmerkmalen und Komponenten dieses Gerätes vertraut machen und Ihnen bei Zusammenbau, Bedienung und Wartung Ihres neuen Heckenscheres helfen.

Es ist wichtig, dass sich jeder Benutzer des Heckenschere vor Gebrauch den Inhalt dieses Handbuchs sorgfältig durchliest und verinnerlicht. Bei weiteren Fragen zum Gerät können Sie sich an jeden MARUYAMA-Händler vor Ort wenden.

## CONTENIDOS/ ÍNDICE/ /INDICE

PRÓLOGO/ PREFÁCIO/ VORWORT	1	ACEITE Y COMBUSTIBLE/ ÓLEO E COMBUSTÍVEL/ ÖL UND KRAFTSTOFF	12
CONTENIDOS/ ÍNDICE/ /INDICE	1	CÓMO HACER LA MEZCLA DE GASOLINA Y ACEITE/ MISTURA DE GASOLINA E ÓLEO/ MISCHUNG VON KRAFTSTOFF UND ÖL	13
ETIQUETAS DE SEGURIDAD/ AUTOCOLANTES DE SEGURANÇA/ SICHERHEITSAUFKLEBER	2	ARRANQUE Y PARADA/ INÍCIO E PARAGEM/ EIN- UND AUSSCHALTEN	14
SÍMBOLOS INFORMATIVOS/ EXPLICAÇÃO DOS SÍMBOLOS/ ERLÄUTERUNG DER VERWENDETEN SYMBOLE	3	AJUSTE DE LA VELOCIDAD DEL RALENTÍ AFINAÇÃO DA VELOCIDADE DE RALENTI EINSTELLUNG DER LEERLAUFDREHZAHL	16
INSTRUCCIONES DE SEGURIDAD/ INSTRUÇÕES DE SEGURANÇA/ SICHERHEITSHINWEISE	4	USO/ FUNCIONAMIENTO/ BETRIEB	17
SEGURIDAD DEL USUARIO/ SEGURANÇA DO OPERADOR/ BETRIEBSSICHERHEIT	4	MANTENIMIENTO/ MANUTENÇÃO/ WARTUNG	19
SEGURIDAD DE LA PODADORA PODADORA SEGURANÇA HECKENSCHERE SICHERHEIT	5	FILTRO DE AIRE/ FILTRO DO AR/ LUFTFILTER	19
SEGURIDAD CON EL COMBUSTIBLE SEGURANÇA DA GASOLINA SICHERHEIT AM KRAFTSTOFFSYSTEM	5	FILTRO DE COMBUSTIBLE/ FILTRO DE COMBUSTÍVEL/ KRAFTSTOFFFILTER	20
SEGURIDAD AL UTILIZAR LA PODADORA PODADORA SEGURANÇA OPERACIONAL HECKENSCHERE BETRIEBSSICHERHEIT	5	BUJÍA/ VELA DE IGNIÇÃO/ ZÜNDKERZE	20
DESCRIPCIÓN DEL PRODUCTO/ DESCRIÇÃO DO PRODUTO/ PRODUKTBESCHREIBUNG	6	CÓMO AFILAR LA CADENA/ AFIAR A CORRENTE DA SERRA/ SCHÄRFEN DER SÄGEKETTE	21
MONTAJE/ MONTAGEM/ ZUSAMMENBAU	7	CÓMO AJUSTAR EL CALIBRADOR DE PROFUNDIDAD/ AJUSTAR O MEDIDOR DE PROFUNDIDADE/ EINSTELLUNG TIEFENMASS	21
MONTAJE DEL MOTOR Y EL EJE DIRECCIONAL DE ENSAMBLAJE MONTAGEM DO MOTOR E DO EIXO DE TRANSMISSÃO MOTOR UND STANGENEINHEIT	7	MANTENIMIENTO DE LA CUBIERTA DE LA ESPADA MANUTENÇÃO DA COBERTURA DA GUIA/ ABDECKUNG DER SÄGESCHIENE	22
CONEXIÓN DEL CABLE DEL ACELERADOR Y DE LOS CABLES DEL INTERRUPTOR DE PARADA LIGAR A CABO DO ACELERADOR E OS FIOS DO INTERRUPTOR DE PARAGEM GASZUG UND STOPPSCHALTERDRÄHTE ANSCHLIESSEN	7	INSPECCIÓN DE LA RUEDA DENTADA/ INSPECÇÃO DA RODA DE CORRENTE/ KONTROLLE DES KETTENRADS	22
INSTALACIÓN DE LA ESPADA Y DE LA CADENA DE LA MOTOSIERRA INSTALAÇÃO DA BARRA DE GUIA E CORRENTE DA SERRA INSTALLATION SÄGESCHIENE UND SÄGEKETTE	9	CÁRTER/ CAJA DE ENGRANAJES/ GETRIEBEGEHÄUSE	22
INSTALACION DEL EJE Y CÁRTER INSTALACAO DO EIXO E CAJA DE ENGRANAJES INSTALLATION STANGENEINHEIT UND GETRIEBEGEHAUS	10	LIMPIEZA GENERAL Y AJUSTE/ LIMPEZA E APERTO GERAIS/ ALLGEMEINES ZUR SÄUBERUNG UND ZU DEN BEFESTIGUNGSVORRICHTUNGEN	23
COLOCACIÓN DEL CINTA PARA EL HOMBRO FIXAR CORREIA PARA OMBRO ANBRINGEN GURT	10	ALMACENAMIENTO/ARMAZENAMENTO/ LAGERUNG	23
ANTES DE UTILIZAR/ ANTES DO FUNCIONAMENTO/ VOR INBETRIEBNAHME	11	PROBLEMAS/ RESOLUÇÃO DE PROBLEMAS/ FEHLERSUCHE	24
ACEITE DE CADENA / ÓLEO DA CORRENTE/ KETTENÖL	11	ESPECIFICACIONES/ ESPECIFICAÇÕES/ SPEZIFIKATIONEN	25
		DATOS TÉCNICOS/ CARACTERÍSTICAS TÉCNICAS/ TECHNISCHE ANGABEN	26
		DECLARACIÓN CE DE CONFORMIDAD DECLARAÇÃO DE CONFORMIDADE DA CE/ EG-KONFORMITÄTSERKLÄRUNG	27-29

**ETIQUETAS DE SEGURIDAD (EN EJE)/ AUTOCOLANTES DE SEGURANÇA (NO EIXO)/  
SICHERHEITSAUFKLEBER (AUF GESTÄNGE)**

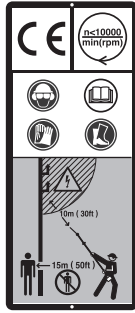

(P/N 238749)



(P/N 231264)

**ETIQUETAS DE SEGURIDAD (EN MOTOR)/ AUTOCOLANTES DE SEGURANÇA (NO MOTOR)/  
SICHERHEITSAUFKLEBER (AUF MOTOR)**

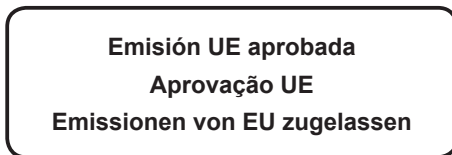

(P/N 264115)



(P/N 284587)



Los adhesivos con instrucciones y normas de seguridad son perfectamente visibles para el usuario y van situadas próximas a las partes con peligro potencial. Sustituya los que estén en malas condiciones o perdidos.

As decalcomanias de segurança são facilmente visíveis pelo operador e estão colocadas próximo de qualquer área de perigo potencial. Substitua qualquer decalcomania que esteja danificada ou tenha saído.

Sicherheitshinweisschilder sind für den Benutzer gut sichtbar in der Nähe potenzieller Gefahrenquellen angebracht. Eventuell beschädigte oder verloren gegangene Hinweisschilder müssen ersetzt werden.

# SÍMBOLOS INFORMATIVOS/ EXPLICAÇÃO DOS SÍMBOLOS/ ERLÄUTERUNG DER VERWENDETEN SYMBOLE



Lea atentamente este Manual de Propietario/Usuario.  
Leia e compreenda este Manual do Proprietário /Operador.  
Lesen und verstehen Sie dieses Betriebshandbuch.



- Póngase el casco, cuando exista riesgo de que caigan objetos.
- Póngase el protector de ojos, cuando utilice el de de Podadora.
- Póngase el protector de oídos, cuando utilice el de de Podadora.
- Use capacete, onde houver risco de queda de objectos.
- Use protecção nos olhos ao operar com a Podadora.
- Utilize protecção de ouvidos ao operar com a Podadora.
- Einen Kopfschutz tragen, wenn die Gefahr von herabfallenden Gegenständen besteht.
- Bei der Arbeit mit dem Heckenschere eine Schutzbrille tragen.
- Bei der Arbeit mit dem Heckenschere einen Gehörschutz tragen.



Póngase los guantes, cuando utilice el Podadora.  
Utilize luvas, ao operar o Podadora.  
Bei der Arbeit mit dem Heckenschere Schutzhandschuhe tragen.



Póngase el calzado protector cuando, utilice el Podadora.  
Utilize calçado de protecção, ao operar o Podadora.  
Bei der Arbeit mit dem Heckenschere einen Fusschutz tragen.



Peligro de incendio. La gasolina es inflamable. No eche gasolina al depósito del motor, estando este encendido o caliente. No fume ni acerque ningún foco de calor a las proximidades del combustible.

Perigo de Incêndio: O Petróleo é muito inflamável. Nunca vazze combustível do depósito em funcionamento ou c/ motor quente. Não fume nem coloque fontes de calor perto da gasolina.

Feuergefahr: Benzin ist brennbar. Niemals bei laufendem oder noch heissem Motor Kraftstoff in den Tank des Schneidgeräts/Strauchschneiders einfüllen. In der Nähe von Kraftstoff nicht rauchen oder Wärmequellen aufstellen.



Respirar humos de escape puede ocasionar daños mortales. No arranque la máquina en el interior de un local o edificio cerrado.  
A inalação de fumos de exaustão pode causar a morte. Não coloque nunca a máquina em funcionamento dentro de um quarto ou edifício fechado.  
Das Einatmen von Verbrennungsabgasen führt zum Tod. Den Motor niemals in geschlossenen Räumen oder in Gebäuden starten oder laufen lassen.



Advertencia sobre superficies calientes: El contacto puede causar quemaduras. Durante la utilización y un tiempo después de apagar el motor, este y el Carter están muy calientes. No toque las superficies de ciertas piezas tales como el cilindro, el silenciador o el Carter.

Advertência de superfície quente: O contacto pode causar queimaduras. Durante o uso e algum tempo após parar a máquina, esta e a Caja de engranajes estão muito quentes. Não toque nas superfícies quentes do aparelho.

Warnung vor heißen Oberflächen: Kontakt kann zu Verbrennungen führen. Während des Betriebs und einige Zeit lang nach dem Abschalten des Motors sind Motor und Getriebegehäuse noch sehr heiss. Die heißen Oberflächen des Geräts (z.B. Zylinder, Schalldämpfer und Getriebegehäuse) nicht berühren.



- La distancia entre la máquina y los transeúntes debe ser de 15 m. como mínimo.
- Cuidado con las descargas eléctricas. Manténgase alejado del tendido eléctrico.
- La distancia entre la máquina y el tendido eléctrico debe ser de 10 m. como mínimo.
- A distância entre a máquina e os transeuntes deve corresponder no mínimo a 15 m.
- Tenha cuidado com os choques eléctricos. Mantenha uma distância suficiente do cabo eléctrico.
- A distância entre a máquina e o cabo eléctrico deve corresponder no mínimo a 10 m.
- Der Abstand zwischen der Kettensäge und umstehenden Personen muss mindestens 15 m betragen.
- Vorsicht vor Stromschlägen. Halten Sie genügend Abstand von elektrischen Leitungen.
- Der Abstand zwischen der Kettensäge und elektrischen Leitungen muss mindestens 10m betragen.



Nivel de potencia sonora garantizada 111 dB(A)  
Nível de potência acústica garantida 111 dB(A)  
Garantierter Schalleistungspegel 111 dB(A)

## INSTRUCCIONES DE SEGURIDAD

El sistema de advertencias de este manual identifica los riesgos potenciales y cuenta con mensajes de seguridad especiales que le ayudarán, a usted y a otras personas, a evitar lesiones personales e incluso la muerte.

**▲ PELIGRO**, **▲ ADVERTENCIA** y **▲ PRECAUCIÓN** son palabras clave que identifican el nivel de peligro.

**▲ PELIGRO**: indica un peligro extremo que causará lesiones graves o la muerte, si no se siguen las recomendaciones.

**▲ ADVERTENCIA**: indica un peligro que puede provocar lesiones graves o la muerte, si no se siguen las precauciones recomendadas.

**▲ PRECAUCIÓN**: indica un peligro que puede provocar lesiones moderadas o de poca importancia, si no se siguen las recomendaciones. También se utilizan otras dos palabras para resaltar la información. "Importante" llama la atención sobre la información mecánica especial y "Nota" subraya a información general merecedora de especial atención.

## SEGURIDAD DEL USUARIO

1. Antes de utilizar la Podadora, lea atentamente este manual. Familiarícese con el uso correcto de este dispositivo.
2. Lleve siempre protección ocular y auditiva.
3. Lleve siempre pantalones largos pesados, una camisa de manga larga, botas y guantes. No vista ropa holgada, no lleve joyas, pantalones cortos, sandalias ni vaya descalzo. Recójase el pelo por encima de los hombros.
4. Nunca utilice la Podadora cuando esté cansado, enfermo o bajo los efectos del alcohol, drogas o medicación.
5. Nunca arranque ni utilice el motor dentro de un edificio o espacio cerrado. Respirar los gases de escape puede provocar la muerte.
6. Mantenga las empuñaduras libres de aceite, combustible y suciedad.

## INSTRUÇÕES DE SEGURANÇA

O sistema de aviso neste manual identifica potenciais perigos e inclui mensagem especiais de segurança que o ajudam a si e aos outros a evitar ferimentos pessoais e mesmo a morte.

**▲ PERIGO**, **▲ AVISO** e **▲ CUIDADO** são palavras de aviso que identificam o nível de perigo.

**▲ PERIGO**: assinala um perigo extremo que causa ferimentos ou a morte se as precauções recomendadas não forem seguidas.

**▲ AVISO**: assinala um perigo que pode causar um ferimento grave ou a morte se as precauções recomendadas não forem seguidas.

**▲ CUIDADO**: assinala um perigo que pode causar ferimentos menores ou moderados se as precauções recomendadas não forem seguidas. Duas outras palavras são igualmente empregues para evidenciar informações. "Importante" chama a atenção para informações mecânicas especiais e

"Nota" sublinha informações gerais dignas de atenção especial.

## SEGURANÇA DO OPERADOR

1. Leia e compreenda este Manual do Proprietário/Operador antes de utilizar este produto. Familiarize-se devidamente com o uso adequado deste produto.
2. Use sempre proteção ocular e proteção auricular.
3. Vista sempre calças compridas e pesadas, uma camisa de mangas compridas, botas e luvas. Não use roupa larga, jóias, calções, sandálias nem ande descalço. Prenda o cabelo de modo a ficar acima dos ombros.
4. Nunca opere esta Podadora quando estiver cansado, doente, sob a influência de álcool, drogas ou medicação.
5. Nunca ligue nem ponha o motor a funcionar dentro de uma divisão ou um edifício fechado. A respiração de fumos de escape pode causar a morte.
6. Mantenha as pegas limpas de óleo, combustível e sujidade.

## SICHERHEITSHINWEISE

Das Warnsystem dieses Handbuchs erkennt mögliche Gefahren und enthält spezifische Sicherheitsnachrichten, die Ihnen und anderen dabei helfen, Körperverletzungen und sogar Todesfälle zu vermeiden.

**▲ GEFAHR**, **▲ WARNUNG** und **▲ VORSICHT** sind Signalwörter zur Erkennung der Gefahrenstufe.

**▲ GEFAHR**: zeigt eine extreme Gefahrensituation an, die zu ernsthaften Verletzungen und sogar dem Tod führen kann, sofern die empfohlenen Schutzmaßnahmen nicht beachtet werden.

**▲ WARNUNG**: zeigt eine Gefahrensituation an, die zu ernsthaften Verletzungen und sogar dem Tod führen kann, sofern die empfohlenen Schutzmaßnahmen nicht beachtet werden.

**▲ VORSICHT**: zeigt eine Gefahrensituation an, die zu geringeren oder mäßigen Verletzungen führen kann, sofern die empfohlenen Schutzmaßnahmen nicht beachtet werden. Zusätzlich werden zwei weitere Wörter zum Hervorheben von Informationen verwendet. „Wichtig“ weist auf besondere mechanische Informationen hin und „Anmerkung“ stellt allgemeine Informationen heraus, die beachtet werden sollten.

## BETRIEBS SICHERHEIT

1. Vor Gebrauch der Heckenschere muss das vorliegende Handbuch gelesen und verstanden werden. Achten Sie darauf, dass Sie mit dem korrekten Gebrauch der Heckenschere vertraut sind.
2. Beim Gebrauch ist immer ein Augen- und Gehörschutz zu tragen.
3. Es sind immer lange Hosen, ein langärmeliges Shirt, Stiefel und Handschuhe zu tragen. Keine lose Kleidung, Schmuck, kurze Hosen oder Sandalen tragen und nicht barfuß arbeiten. Sichern Sie die Haare so, dass sie nicht länger als schulterlang sind.
4. Benutzen Sie die Heckenschere niemals, wenn Sie müde oder krank sind bzw. unter Einfluss von Alkohol, Drogen oder Medikamenten stehen.
5. Starten Sie den Motor niemals in geschlossenen Räumen oder Gebäuden. Das Einatmen der Abgase kann zum Tod führen.
6. Achten Sie darauf, dass die Haltegriffe kein Öl, Kraftstoff oder sonstigen Schmutz enthalten.

## SEGURIDAD DE LA PODADORA

1. Asegúrese de que la unidad esté correctamente montada y las cadena y espada correctamente instalados y ajustados con seguridad según se indica en el apartado "Montaje", página 7.
2. Revise la unidad antes de cada uso. Cambie las piezas dañadas. Compruebe si hay fugas de combustible. Asegúrese de que todas las fijaciones estén en su lugar y bien apretadas. Siga las instrucciones de mantenimiento que comienzan en la página 19.
3. Asegúrese de que la cadena no movimiento en la velocidad de ralentí. Consulte el apartado "Ajuste de la velocidad del Ralentí", en la página 16.
4. Revise las cadena y espada y cambie cualquier pieza agrietada, resquebrajada o llevadas antes de utilizar la Podadora. Siga las instrucciones de mantenimiento que comienzan en la página 19.
5. Nunca utilice las cadena y espada o piezas de repuesto no homologadas por MARUYAMA.
6. Realice el mantenimiento de la Podadora conforme a los intervalos y procedimientos recomendados en el apartado "Mantenimiento", página 19.
7. Apague el motor y espere hasta que la cadena haya parado por completo antes de revisar, realizar tareas de mantenimiento o trabajar en la Podadora. Siga las instrucciones de mantenimiento que comienzan en la página 19.
8. Si registra problemas de funcionamiento o vibración excesiva, pare inmediatamente la unidad e inspecciónela para averiguar cuál es la causa. Si no puede determinarla o no es capaz de arreglarla, devuelva la Podadora al distribuidor para que lo repare.

## SEGURIDAD CON EL COMBUSTIBLE

1. La gasolina es altamente inflamable y debe manejarse y almacenarse con sumo cuidado. Utilice un recipiente homologado para contener gasolina y/o mezcla de gasolina y aceite.
2. Mezcle y efectúe el suministro de combustible en el exterior y fuera del alcance del fuego o chispas.
3. No fume cerca del combustible ni del Multifunción ni trabajando con la máquina.
4. No llene demasiado el depósito de la máquina. El nivel máximo deseable es 10 mm. por debajo de la base del cuello del depósito.
5. Limpie cualquier derrame en el exterior de la máquina antes de encenderla.
6. Separe el Multifunción al menos 3 m del lugar del suministro antes de encender el motor.
7. No quite el tapón del depósito de combustible del Multifunción inmediatamente después de apagar el motor.
8. Deje que el motor se enfríe antes de rellenar de combustible.

## PODADORA SEGURANÇA

1. Verifique se a unidade está montada corretamente e que a barra de guia e corrente estão instalados corretamente e solidamente fixados como indicado no Seção de montagem, página 7.
2. Inspeccione a Unidade antes de cada utilização. substitua danificada peças. Verifique se há vazamentos de combustível. Certifique-se de tudo fixadores estão no lugar e aperte bem. Siga as instruções de manutenção com início em página 19.
3. Certifique-se a cadeia não se move em marcha lenta do motor velocidade. Consulte Espera Ajuste de Velocidade, página 16.
4. Inspeccione a cadeia bar e guia e substitua qualquer peças que estão rachados, desgastadas ou danificadas antes usando o podadora. Siga as instruções de manutenção com início em página 19.
5. Nunca use uma corrente de corte ou peças de substituição que não são aprovados pelo MARUYAMA.
6. Manter o podadora de acordo com o recomendado intervalos e procedimentos de manutenção no Seção de manutenção, página 19.
7. Desligue o motor e ter a certeza de corte cadeia foi completamente parou de se mover antes invertendo a podadora, executar a manutenção em ou trabalhar na máquina podadora. Siga as instruções de manutenção com início em página 19.
8. Se ocorrerem problemas de funcionamento ou vibração excessiva, pare imediatamente e inspecione a unidade para o causa. Se a causa não pode ser determinado ou é além de sua capacidade de corrigir, retorne a podadora à sua oficina para reparação

## SEGURANÇA DA GASOLINA

1. A gasolina é altamente inflamável e deve ser manuseada e armazenada cuidadosamente. Utilize um recipiente adequado para armazenamento de/ou gasolina / mistura de óleo.
2. Misture e vase a gasolina ao ar livre e onde não haja nenhuma faísca ou chamas.
3. Não fume perto de gasolina ou da cortar relva ou enquanto utiliza a máquina.
4. Não encha o depósito de gasolina para além da sua capacidade. Pare de abastecer a 10 mm do topo do depósito.
5. Limpe cuidadosamente qualquer gasolina derramada antes de colocar o aparelho em funcionamento.
6. Desloque a Multifunções para, no mínimo 3 m de distância, do sítio de abastecimento de gasolina antes de a colocar em funcionamento.
7. Não retire a tampa do depósito de gasolina imediatamente após desligar a Multifunções.
8. Deixe o motor arrefecer antes de a voltar a atestar a máquina.

## HECKENSCHERE SICHERHEIT

1. Darauf achten, dass der Kombigerät ordnungsgemäß zusammengebaut ist und dass das Anbauwerkzeug ordnungsgemäß angebracht ist und gemäß Anweisungen im Kapitel "Zusammenbau" (Beginn auf Seite 7) sicher befestigt ist.
2. Vor jedem Gebrauch den Kombigerät genau untersuchen. Beschädigte Teile auswechseln. Auf lecke Stellen im Kraftstoffsystem achten. Darauf achten, dass alle Befestigungselemente an ihrer vorgesehenen Stelle sitzen und fest angezogen sind. Hierzu die Wartungsanweisungen beachten, die auf Seite 19 beginnen.
3. Vergewissern Sie sich, dass sich die Kette bei Leerlaufdrehzahl nicht bewegt. Siehe Einstellung der Leerlaufdrehzahl, Seite 16.
4. Prüfen Sie die Kette und Schiene, und ersetzen Sie Teile, die sind rissig, verschlissen oder beschädigt, bevor mit der Heckenschere. Hierzu die Wartungsanweisungen beachten, die auf Seite 19 beginnen.
5. Verwenden Sie niemals eine Schneidkette oder Ersatzteile die nicht durch MARUYAMA zugelassen sind.
6. Pflegen Sie die Heckenschere gemäß der empfohlenen Wartungsintervalle und Verfahren in der Abschnitt Wartung, Seite 19.
7. Motor abstellen und sicher sein, die Schneid Kette vollständig gestoppt bewegen, bevor Umkehren der Heckenschere, eine Wartung an oder Arbeiten am Heckenschere Maschine. Hierzu die Wartungsanweisungen beachten, die auf Seite 19 beginnen.
8. Wenn Laufprobleme oder starke Vibrationen auftreten, sofort anhalten und überprüfen Sie das Gerät für die Ursache. Kann die Ursache nicht ermittelt werden oder über Ihre Fähigkeit, zu korrigieren, geben Sie den Heckenschere zu Ihrem Händler zur Reparatur.

## SICHERHEIT AM KRAFTSTOFFSYSTEM

1. Benzin ist eine leicht brennbare Flüssigkeit und muss vorsichtig gehandhabt und sorgfältig aufbewahrt werden. Verwenden Sie hierzu einen eigens für die Lagerung von Benzin und/oder Kraftstofföl- Gemisch zugelassenen Behälter.
2. Das Benzin im Freien, wo keine Funken und offenes Feuer vorhanden sind, mischen und in den Tank einfüllen.
3. In der Nähe des Kombigeräts bzw. des Kraftstoffs und beim Arbeiten mit dem Kombigerät nicht rauchen.
4. Den Kraftstofftank nicht überfüllen. Beim Befüllen des Tanks 10 mm unterhalb der Tankoberkante aufhören.
5. Vor dem Starten des Motors eventuell verschütteten Kraftstoff abwischen.
6. Vor dem Starten des Motors den Kombigerät mindestens 3 m von der Einfüllstelle wegtragen.
7. Den Tankdeckel des Kombigeräts nicht sofort nach dem Ausschalten des Motors abnehmen.
8. Den Motor vor dem Nachtanken abkühlen lassen.

9. Vacie el depósito de combustible y haga funcionar el motor hasta acabar el combustible del carburador antes de almacenar la máquina.
10. Almacene el combustible y el Multifunción fuera del alcance del fuego , chispas o focos de calor excesivo.

## SEGURIDAD AL UTILIZAR LA PODADORA

1. ESTA PODADORA PUEDE OCASIONAR LESIONES GRAVES. Lea las instrucciones atentamente. Familiarícese con todos los controles y el uso correcto de la podadora.
2. La podadora está diseñada para cortar madera, por lo que es potencialmente peligrosa. El uso incorrecto o imprudente puede ocasionar lesiones graves o incluso letales.
3. Esta podadora puede conducir electricidad. No la utilice cuando pueda hacer contacto con circuitos eléctricos conectados. Nunca la utilice cerca de fuentes y líneas eléctricas. Mantenga la distancia entre la máquina y el tendido eléctrico debe ser de 10m, como mínimo. El incumplimiento de esta advertencia puede conducir a lesiones graves o incluso la muerte.
4. Tenga presente en dónde caerá el material después de cortarlo. No permanezca bajo material que vaya a caer.
5. Inspeccione la zona de trabajo antes de comenzar. Retire objetos como cristales rotos, puntas, alambres y piedras que pueden convertirse en peligrosos proyectiles si son proyectados por la podadora. Retire cuerdas, sogas o materiales similares que pueden enredarse en el cabezal.
6. La podadora cortará y proyectará objetos. Mantenga a los niños, transeúntes y animales fuera de un radio de 15 m. en torno al operario y la unidad. Más allá de 15 m. aún puede existir un riesgo de lesión para los transeúntes debido a los objetos que salen despedidos. Se recomienda que los transeúntes empleen protección ocular. Un objeto que sale despedido puede rebotar. (Consulte el apartado "Seguridad al utilizar la podadora ")
7. Si se le acerca alguien cuando utilice la podadora, para el motor y la cadena de la unidad.
8. Use la podadora sólo con luz diurna o con luz artificial adecuada.
9. No ponga las manos o los pies cerca o debajo de las piezas en rotación. Mantenga el cuerpo alejado en todo momento. Mantenga alejadas todas las partes del cuerpo de la cadena de la podadora y de las superficies calientes como el silenciador.
10. Mantenga un apoyo estable y equilibrado. No adopte una postura forzada.
11. Mire si hay cables. Mantenga la distancia suficiente de las líneas eléctricas.
12. Utilice la herramienta adecuada a la tarea. No utilice la podadora para tareas no recomendadas por MARUYAMA.

9. Escoe o depósito e ligue o motor até gastar a gasolina antes de a armazenar.

10. Armazene a gasolina da Multifunções longe de chamas, faíscas ou calor excessivo. Certifique-se de que os vapores da gasolina não alcancem chamas de esquentadores, fornalhas, motores eléctricos e congêneres.

## PODADORA SEGURANÇA OPERACIONAL

1. O PRESENTE PODADORA PODEM CAUSAR FERIMENTOS GRAVES. Leia atentamente as instruções. Estar familiarizado com todos os controles eo uso adequado do podadora.
2. o podadora é concebido para cortar madeira e pode, por consequente, ser potencialmente perigoso. Descuidado ou impróprio uso pode causar lesões graves ou até mesmo fatais.
3. Este podadora pode conduzir eletricidade. Não usar onde o contato pode ser feito com circuitos elétricos ao vivo. Nunca use em torno de fontes de energia elétrica e linhas. Manter a distância entre a máquina e linha de energia elétrica deve ser de pelo menos 10m. A não observância desta advertência pode resultar em ferimentos graves ou morte.
4. Cuidado com onde o material vai cair depois de ser cortado. Não permaneça embaixo material em queda.
5. Inspeccione sua área de trabalho antes de começar. Remover objetos, como vidro quebrado, pregos, arames e rochas que pode se tornar projéteis perigosos se jogado pelo podadora. Remover corda, corda ou similar materiais que podem tornar-se enredado no podadora cabeça.
6. Esta podadora irá lançar objetos e corte. Mantenha as crianças, observadores e animais fora de um 15m raio do operador e podadora. Além dos 15 m ainda pode haver um risco de lesão aos espectadores de objetos jogados. isto é recomendado que os espectadores usam proteção para os olhos. Um objeto jogado pode fazer ricochete.
7. Se você for abordado durante a operação do podadora, desligue o motor e podadora cadeia movimento.
8. Use o podadora apenas durante o dia ou boa artificial claro.
9. Não coloque as mãos ou os pés perto ou debaixo de qualquer rotação peças. Mantenha-se afastado em todos os momentos. Mantenha todas as partes do seu corpo longe da cadeia podadora e quente superfícies tais como o silenciador.
10. Mantenha o apoio firme e equilíbrio. Não se estique.
11. Preste atenção para os fios. Mantenha distância suficiente a partir de linhas de energia elétrica.
12. Use a ferramenta certa para o trabalho. Não use o podadora para qualquer trabalho que não é recomendado por MARUYAMA.

9. Vor dem Wegräumen des Geräts den Tank ganz entleeren und den Motor so lange laufen lassen, bis kein Kraftstoffgemisch mehr im Vergaser vorhanden ist.
10. Den Kraftstoff und den Kombigerät geschützt vor offenem Feuer, Funken und Hitze aufbewahren. Darauf achten, dass die Kraftstoffdämpfe sich nicht zu Funken oder offenen Flammen von Warmwasserbereitern, Öfen, Elektromotoren, usw. ausbreiten können.

## HECKENSCHERE BETRIEBS SICHERHEIT

1. DIESE HECKENSCHERE CAN SCHWERE VERLETZUNGEN VERURSACHEN. Lesen Sie die Anweisungen sorgfältig. Vertraut sein mit allen Kontrollen und die ordnungsgemäße Verwendung der Heckenschere.
2. Die Heckenschere wurde entwickelt, um Holz zu schneiden und kann daher ist potenziell gefährlich. Unvorsichtige oder unsachgemäße Verwendung können schwere oder sogar tödliche Verletzungen verursachen.
3. Diese Heckenschere kann Strom leiten. Verwenden nicht wo Kontakt mit spannungsführenden Schaltungen hergestellt werden. Verwenden Sie niemals in der Umgebung von elektrischen Stromquellen und Linien. Halten Sie den Abstand zwischen der Maschine und Stromleitung muss mindestens 10m betragen. Bei Nichtbeachtung kann zur Folge haben zu schweren Verletzungen oder Tod.
4. Passen Sie von denen Material wird nach dem Schneiden fallen. Unterhalb Stehen Sie nicht herabfallendes Material.
5. Überprüfen Sie Ihren Arbeitsbereich, bevor Sie beginnen. Entfernen Objekte wie Glasscherben, Nägel, Draht und Steinen welche, wenn geworfen gefährlichen Geschossen werden können durch die Heckenschere. Entfernen Schnur, Seil oder dergleichen Materialien, die verstrickt in die zu können Heckenschere Kopf.
6. Diese Heckenschere werden Objekte und Schnitt zu werfen. Halten Sie Kinder, Zuschauer und Tiere außerhalb eines 15m Radius von dem Betreiber und Heckenschere. Jenseits der 15 m kann es immer noch eine Gefahr sein Verletzung von Umstehenden aus geworfen Objekte. es ist empfohlen, dass Umstehende Augenschutz tragen. A geworfen Objekt abprallen.
7. Wenn Sie angesprochen werden beim Betrieb des Heckenschere, den Motor abstellen und Heckenschere Kette Bewegung.
8. Verwenden Sie die Heckenschere nur bei Tageslicht oder guter künstlicher Licht.
9. Halten Sie Hände und Füße von unter jedem Dreh Teile. Halten Sie Abstand zu allen Zeiten. Bewahren Sie alle Teile des Körpers entfernt von der Heckenschere Kette und Warm Oberflächen wie der Schalldämpfer.
10. Halten Sie sicheren Stand und Balance. Überschätzen Sie sich nicht.
11. Achten Sie auf Drähten. Halten Sie ausreichend Abstand zu elektrischen Leitungen.
12. Verwenden Sie das richtige Werkzeug für den Job. Verwenden Sie nicht die Heckenschere für jeden Job, der nicht durch empfohlen MARUYAMA.

# DESCRIPCIÓN DEL PRODUCTO/ DESCRIÇÃO DO PRODUTO/ PRODUKTBESCHREIBUNG

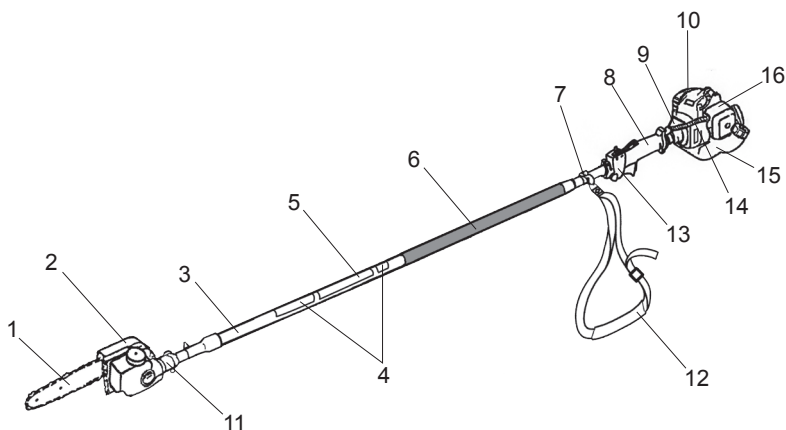

1. Cadena y Espada
2. Cubierta de la cadena
3. Eje
4. Adhesivo de seguridad
5. Nombre del modelo
6. Grip delantero
7. Argolla para correa de hombro
8. Grip trasero
9. Cáster del tambor del embrague
10. Motor
11. Cáster
12. Correa de hombro
13. Gatillo del acelerador e interruptor "Stop"
14. Cable del acelerador y Cables del interruptor "Stop"
15. Depósito de combustible
16. Filtro de aire

1. Barra de guia
2. Cobertura da corrente
3. Conjunto do veio
4. Autocolante de segurança
5. Nome do modelo
6. Aderência frente
7. Anel de fixação para Correia para ombro
8. Aderência traseira
9. Armação do tambor de embraiagem
10. Motor
11. Cáster de engrenagens
12. Correia para ombro
13. Accionador do estrangulador e Interruptor de paragem
14. Cabo do estrangulador e Fios do interruptor de paragem
15. Depósito de combustível
16. Filtro de ar

1. Sägekette
2. Kettenabdeckung
3. Stangeneinheit
4. Sicherheitsaufkleber
5. Modellname
6. Frontgriff
7. Befestigungsring für Schultergurt
8. Hintergriff
9. Kupplungstrommelgehäuse
10. Motor
11. Getriebegehäuse
12. Schultergurt
13. Gashebel und Notausschalter
14. Kabel Gaszug und Notausschalter
15. Öltank
16. Luftfilter

ESPAÑOL

PORTUGUÊS

DEUTSCH



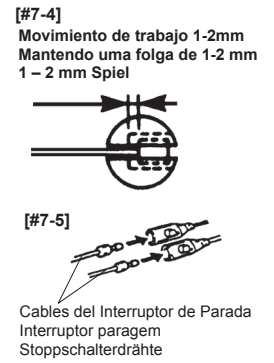
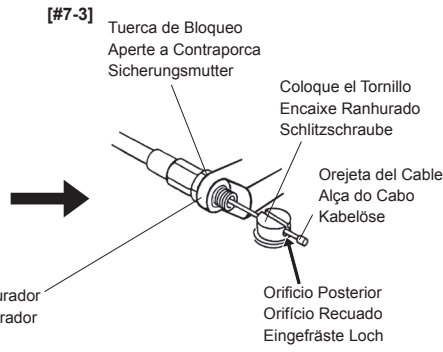
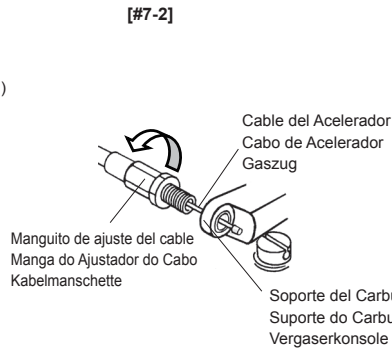
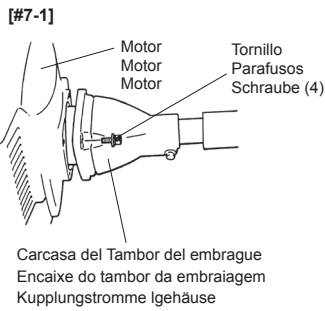

## MONTAJE

### MONTAJE DEL MOTOR Y EL EJE DIRECCIONAL DE ENSAMBLAJE [#7-1]

Fije el tambor del embrague al motor usando los cuatro tornillos que vienen con la unidad.

### CONEXIÓN DEL CABLE DEL ACELERADOR Y DE LOS CABLES DEL INTERRUPTOR DE PARADA

1. Inserte el cable del acelerador por el soporte del carburador, después atornille con cuidado el manguito de ajuste del cable en el soporte del carburador. [#7-2]
2. Coloque el tornillo en el carburador de modo que el orificio posterior para la orejeta del cable quede siempre alejado del manguito de ajuste del cable.
3. Gire la leva del acelerador del carburador y deslice el cable del acelerador por la ranura del tornillo, asegurándose de que la leva del cable sobresale por el orificio posterior. [#7-3]
4. Presione el acelerador unas cuantas veces para asegurarse de que funciona correctamente.

5. Ajuste el manguito de ajuste del cable de modo que la leva del acelerador del carburador contacte exactamente con la parada del acelerador y la posición del cable mantenga una holgura de 1-2 mm entre la orejeta del cable y el tornillo al apretar el acelerador hasta el fondo. [#7-4]

6. Cuando el cable del acelerador esté ajustado correctamente, apriete la tuerca de bloqueo.

7. Conecte los cables del interruptor de parada en los conectores correspondientes del motor. Recuerde que la polaridad de los cables no es importante. [#7-5]

## MONTAGEM

### MONTAGEM DO MOTOR E DO EIXO DE TRANSMISSÃO [#7-1]

Fixe o encaixe do tambor da embraiagem utilizando para o efeito os quatro parafusos fornecidos com o aparelho.

### LIGAR A CABO DO ACELERADOR E OS FIOS DO INTERRUPTOR DE PARAGEM

1. Insira o cabo do acelerador através do suporte do carburador e depois aparafuse totalmente a manga do ajustador do cabo no suporte do carburador. [#7-2]
2. Posicione o encaixe ranhurado no carburador de forma que o orificio recuado para a alça do cabo fique afastado da manga do ajustador do cabo.
3. Rode o came do acelerador e faça deslizar o cabo do acelerador através do encaixe ranhurado, certificando-se de que a alça cai no orificio recuado. [#7-3]
4. Accione o accionador do acelerador algumas vezes para se certificar de que funciona correctamente.

5. Ajuste a manga do ajustador do cabo para que o batente no came do acelerador do carburador fique em contacto com o batente do acelerador e a posição do cabo, mantendo uma folga de 1-2 mm entre a alça do cabo e o encaixe ranhurado quando o accionador do acelerador estiver totalmente libertado. [#7-4]

6. Quando o cabo do acelerador estiver ajustado correctamente, aperte a contraporca.

7. Ligue os fios do interruptor de paragem aos conectores correspondentes do motor. Tenha em atenção que a polaridade do fio não é importante. [#7-5]

## ZUSAMMENBAU

### MOTOR UND STANGENEINHEIT [#7-1]

Befestigen Sie das Kupplungstrommelgehäuse mit den mit dem Gerät mitgelieferten vier Schrauben an den Motor.

### GASZUG UND STOPPSCHALTERDRÄHTE ANSCHLIESSEN

1. Gaszug durch die Vergaserkonsole führen, dann die Kabelmanschette komplett in die Vergaserkonsole schrauben. [#7-2]
2. Schlitzschraube so am Vergaser positionieren, dass das eingefräste Loch für die Kabelöse von der Kabelmanschette weg zeigt.
3. Gasnocken des Vergasers drehen und den Gaszug in den Schlitz der Schlitzschraube schieben, dabei sicherstellen, dass die Kabelöse im eingefrästen Loch sitzt. [#7-3]

4. Den Gashebel einige Male betätigen, um die korrekte Funktion sicherzustellen.

5. Kabelmanschette so justieren, dass der Anschlag am Gasnocken des Vergasers den Drosselstopp leicht berührt und die Kabelposition 1–2 mm Spiel zwischen der Kabelöse und der Schlitzschraube bei voll angezogenem Gashebel einhält. [#7-4]

6. Wenn das Gaskabel korrekt justiert ist, die Sicherungsmutter anziehen.

7. Stoppschalterdrähte an die passenden Steckverbinder vom Motor anschließen. Die Kabelpolarität ist nicht wichtig. [#7-5]

[#8-1]

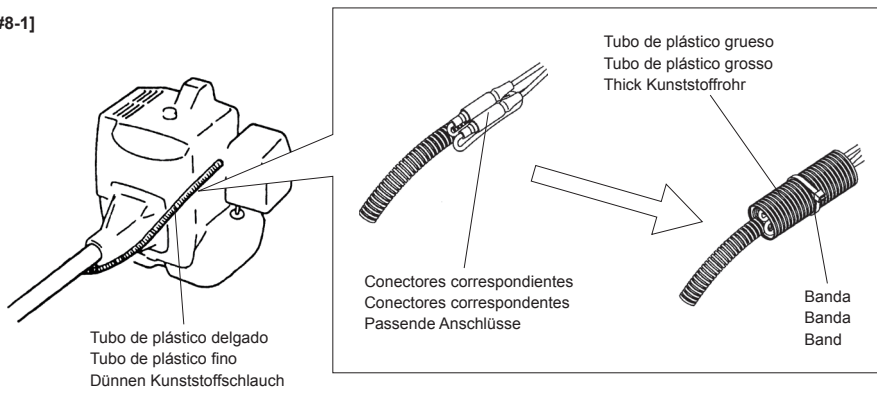

8. Coloque los conectores correspondientes en el tubo de plástico delgado.  
[#8-1]
9. Cubrir los conectores de ajuste y el tubo de plástico delgado con tubo de plástico grueso.
10. Enlazar el tubo de plástico grueso con la banda, y luego corte la longitud extra de la banda.

8. Posicione os conectores correspondientes no tubo de plástico fino. [#8-1]
9. Cobrir os conectores correspondientes e o tubo de plástico fino, com o tubo de plástico grosso.
10. Vincular o tubo de plástico grosso com a banda, e em seguida, corte o comprimento extra da banda.

8. Positionieren der passenden Verbinder auf dem dünnen Kunststoffschlauch.  
[#8-1]
9. Decken die zusammenpassenden Verbinder und das dünnen Kunststoffschlauch mit dem thick Kunststoffrohr.
10. Binden Sie das thick Kunststoffrohr mit der Band, und dann schneiden Sie die zusätzliche Länge des Bandes.

[#9-1]

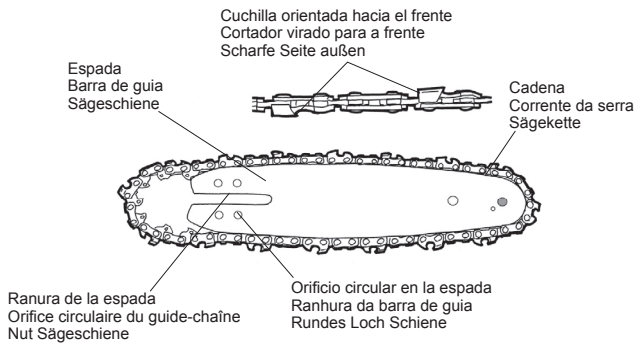

## INSTALACIÓN DE LA ESPADA Y DE LA CADENA DE LA MOTOSIERRA

### ⚠ PRECAUCIÓN

- Póngase guantes cuando manipule la espada y la cadena de la motosierra, para no cortarse.
- Mantenga en todo momento la tensión adecuada de la cadena de la motosierra.
- Si no está bastante tensa, puede desengancharse fácilmente cuando la motosierra esté funcionando.
- Si se aplica demasiada tensión a la espada, la cadena y el embrague se pueden desgastar prematuramente.

1. Introduzca la cadena de la sierra en la ranura de la espada, asegurándose de que la sección de corte de la cadena esté orientada hacia el frente. [#9-1]
2. Engrane la cadena en la rueda dentada.

[#9-2]

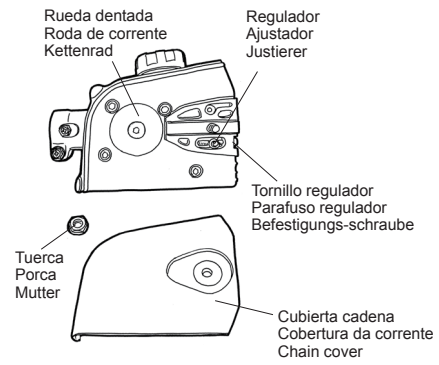

3. Inserte la ranura de la espada en la unidad principal de la motosierra y ajuste el tornillo regulador para garantizar que el regulador esté insertado en el orificio circular de la espada.
4. Ponga la cubierta de la cadena y atornillela temporalmente con una tuerca, de modo que se pueda mover la espada. [#9-2]

## INSTALAÇÃO DA BARRA DE GUIA E CORRENTE DA SERRA

### ⚠ CUIDADO

- Para evitar a ocorrência de cortes, certifique-se de que calça luvas quando manusear a barra da corrente e a corrente da serra.
- Mantenha a tensão adequada da corrente da serra em todas as ocasiões.
- Se não for aplicada tensão suficiente na corrente da serra, esta pode desalojar-se facilmente enquanto a serra está em movimento.
- Se for aplicada demasiada tensão na barra de guia, a corrente da serra e embraígem podem sofrer um desgaste prematuro.

1. Encaixe a corrente da serra na ranhura da barra de guia e certifique-se de que a seção de corte da serra de corrente fica virada para a frente. [#9-1]
2. Coloque a corrente da serra na roda de corrente.

3. Insira a ranhura da barra de guia na unidade principal da serra de corrente e ajuste o parafuso regulador para garantir que o ajustador está inserido no orificio circular da barra de guia.
4. Coloque a cobertura da corrente e aparafuse-a temporariamente com uma porca, de modo a que a barra da corrente consiga mexer-se. [#9-2]

## INSTALLATION SÄGESCHIENE UND SÄGEKETTE

### ⚠ VORSICHT

- Zur Vermeidung von Schnittverletzungen tragen Sie beim Umgang mit der Sägeschiene und Sägekette bitte immer Handschuhe.
- Achten Sie darauf, die Sägekette stets in Spannung zu halten.
- Bei zu geringer Spannung kann sich die Sägekette leicht lösen, sobald sich die Säge in Bewegung setzt.
- Besteht auf der Sägeschiene eine zu große Spannung, können sich die Sägekette und der Verankerungshaken vorzeitig abnutzen.

1. Legen Sie die Sägekette auf die Sägeschiene und achten Sie darauf, dass die scharfe Sägekettenseite nach außen ausgerichtet ist. [#9-1]
2. Befestigen Sie die Sägekette am Kettenrad.

3. Schieben Sie die Nut der Sägeschiene in der Haupteinheit der Kettensäge und ziehen Sie die Befestigungsschraube fest, damit sich die Justier Vorrichtung in das runde Loch der Schiene einfügt.
4. Befestigen Sie nun die Abdeckung der Säge und schrauben Sie sie bedarfsweise mit einer Mutter fest, so dass die Sägeschiene beweglich ist. [#9-2]

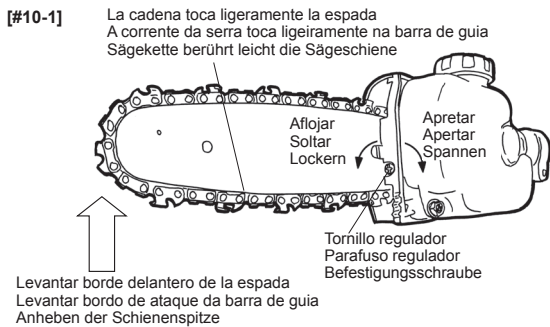

**[#10-2]**  
Se levanta 3-4 mm. cuando se eleva ligeramente con s dedos/  
Levanta-se 3 a 4 mm quando ligeiramente levantado pelos dedos/  
Lässt sich mit den Fingern leicht 3 bis 4 mm anheben

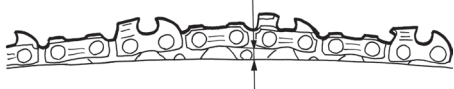

5. Levante el borde delantero de la espada y, con un destornillador, gire el tornillo regulador en el sentido de las agujas del reloj hasta que la cadena toque ligeramente el lado inferior de la espada. **[#10-1]**
6. Apriete con fuerza la tuerca en la cubierta de la cadena, utilizando la llave de cubo suministrada como accesorio de la motosierra.
7. Compruebe si se pueda levantar la cadena con los dedos en la parte central de la espada, alejándola de 3 a 4 mm de la espada. **[#10-2]**

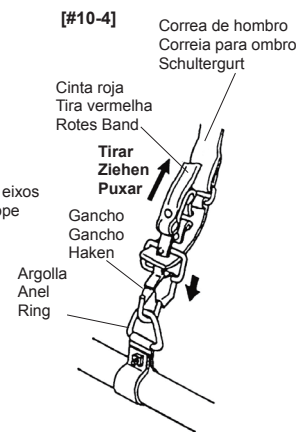
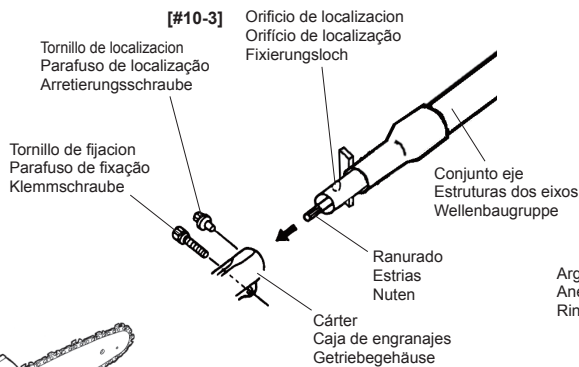

## INSTALACION DEL EJE Y CÁRTER

Coloque el conjunto del eje a la asamblea la cárter Podadora. **[#10-3]**

**NOTA:** Alinee el orificio de localizacion e instalar el tornillo de localizacion a traves del lado de la caja de engranajes. A continuacion, apriete el tornillo de fijacion.

## COLOCACIÓN DEL CORREA DE HOMBRO

Cierre el gancho localizado en el anillo del eje direccional. Para quitar el Correa de manera rápida, tire hacia arriba de la Cinta Roja. **[#10-4]**

5. Levante o bordo de ataque do guia e, com uma chave-de-parafusos, rode o parafuso regulador no sentido dos ponteiros do relógio para apertar a corrente da serra até esta tocar ligeiramente no lado inferior da barra de guia. **[#10-1]**
6. Aperte firmemente a porca na cobertura da corrente, utilizando a chave de caixa fornecida como acessório com a serra de corrente.
7. Verifique se a corrente da serra na secção central da barra de guia consegue ser levantada pelos dedos, afastando-a 3 a 4 mm da barra de guia. **[#10-2]**

## INSTALACAO DO EIXO E CAJA DE ENGRANAJES

Fixe o conjunto do eixo para a montagem da caixa de engranajes podadora. **[#10-3]**

**NOTA:** Alinhar o parafuso de localizacao e instalar o parafuso de localizacao por meio do lado do caixa de velocidades. Em seguida, aperte o parafuso de fixacao.

## FIXAR CORREIA PARA OMBRO

Encaixe o gancho para o anel no eixo de transmissão. Para retirar o corria rapidamente do Podadora, puxe para cima a tira/patilha vermelha. **[#10-4]**

5. Heben Sie die Spitze der Schiene an und ziehen Sie zum Anspannen der Sägekette die Befestigungsschraube mit einem Schraubenzieher im Uhrzeigersinn an, bis die Kette leicht die Unterseite der Sägeschiene berührt. **[#10-1]**
6. Ziehen Sie die Mutter auf der Abdeckung mit dem mitgelieferten Steckschlüssel sicher an.
7. Achten Sie darauf, dass die Sägekette in der Mitte der Sägeschiene mit den Fingern 3 bis 4 mm von der Sägeschiene angehoben werden kann. **[#10-2]**

## INSTALLATION STANGENEINHEIT UND GETRIEBEGEHÄUSE

Befestigen Sie die Stangeneinheit in die Heckenschere Getriebegehäuse Montage. **[#10-3]**

**HINWEIS:** Richten Sie die Fixierungsloch und installieren Sie die Arretierungsschraube durch die Seite der Getriebegehäuse. Dann ziehen Sie die Klemmschraube.

## ANBRINGEN SCHULTERGURT

Lassen Sie den Haken in den Ring auf der Stangeneinheit einschnappen. Zur Abnahme des Gurts von der Heckenschere ziehen Sie die Schnalle / das rote Band / schnalle nach unten. **[#10-4]**

[#11-1]

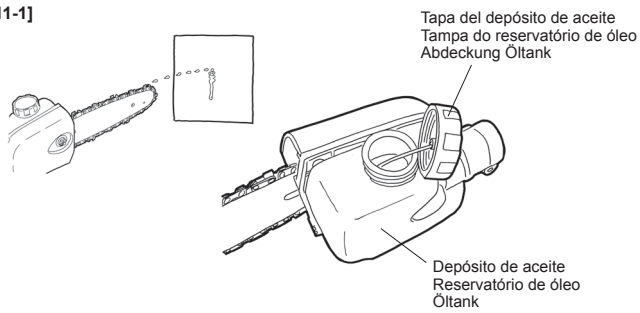

## ANTES DE UTILIZAR

### ACEITE DE CADENA

#### 1) Cómo llenar el depósito de aceite [#11-1]

1. Quite la tapa del depósito de aceite y vierta el aceite de la cadena (SAE #10W-30) en el depósito.
2. Una vez hecho esto, apriete la tapa del depósito de aceite para cerrarlo con seguridad.

#### ▲ PELIGRO

- Asegúrese de que la espada y la cadena estén instaladas en la motosierra antes de comprobar la velocidad de descarga del aceite de la cadena. El rotor estará expuesto y por lo tanto entrañará peligro, si no están instaladas la espada y la cadena en la motosierra.

#### ▲ PRECAUCIÓN

- Puede pasar algún tiempo antes de que el aceite comience a descargarse una vez se ha añadido a un nuevo producto o cuando se ha llenado un tanque vacío. No haga girar la motosierra a alta velocidad en estas circunstancias.
- Cuando se utilice una cadena nueva, sumérgala en aceite para cadenas durante algún tiempo antes de instalarla en la motosierra, o vierta el aceite directamente sobre la cadena y la espada, después de instalarla en la motosierra. Si no están debidamente lubricadas, la motosierra puede agarrarse.

[#11-2]

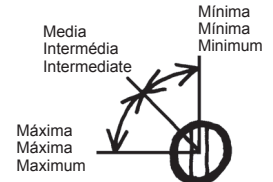
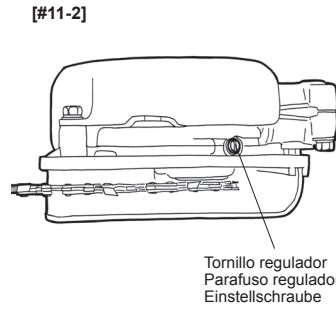

Asegúrese de girar el tornillo ejerciendo presión con el destornillador. / Certifique-se de que rodea o parafuso enquanto aplica pressão sobre ele com a chave-de-parafusos. / Achten Sie darauf, den Schraubenzieher unter Druck zu drehen.

#### 2) Regule la velocidad de descarga de aceite [#11-2]

El tornillo regulador tiene tres posiciones: mínima, media y máxima, sólo.

La motosierra está ajustada en la posición "Media" en el momento del envío. Se recomienda utilizar el producto con esta configuración para el uso común.

- **Aumente la velocidad de descarga cuando corte ramas duras o con mucha resina, o cuando la viscosidad del aceite sea elevada durante el invierno.**

1. Inserte un destornillador de cabeza plana en el tornillo regulador ubicado en la parte inferior de la unidad principal.
2. Cuando ejerza presión con el destornillador de cabeza plana, gire el tornillo hacia la derecha (en el sentido de las agujas del reloj) para reducir la frecuencia de descarga y hacia la izquierda (en el sentido contrario) para aumentarla.
3. Encienda el motor y haga girar la cadena, con la espada orientada hacia el suelo o un árbol. El aceite se pegará al suelo o al árbol, si se está descargando.

#### ▲ ADVERTENCIA

- Si utiliza la motosierra con la cadena demasiado floja, puede desenganjarse la cadena y provocar un accidente. No olvide comprobar la tensión de la cadena antes de iniciar cualquier trabajo.

## ANTES DO FUNCIONAMENTO

### ÓLEO DA CORRENTE

#### 1) Adicionar óleo [#11-1]

1. Remova a tampa do reservatório de óleo e deite o óleo da corrente (SAE #10W-30) no reservatório de óleo.
2. Depois de o óleo ser deitado no reservatório de óleo, aperte a tampa do reservatório de óleo para fechar o reservatório em segurança.

#### ▲ PERIGO

- Certifique-se de que a barra de guia e a corrente da serra estão instalados na serra de corrente antes de verificar a velocidade de descarga do óleo da corrente. O rotor é exposto e, como tal, torna-se perigoso se a barra de guia e a corrente da serra não estiverem instaladas na serra de corrente.

#### ▲ CUIDADO

- Pode ser necessário algum tempo antes de o óleo começar a ser descarregado depois de o óleo ter sido adicionado a um produto novo ou quando o óleo foi deitado num reservatório vazio. Em tais circunstâncias, não rode a serra de corrente a alta velocidade.
- Quando se pretende utilizar uma nova corrente, mergulhe a corrente em óleo da corrente durante algum tempo antes de a instalar na serra de corrente, ou deite o óleo directamente na corrente e na barra de guia, depois de a instalar na serra de corrente. Se não estiverem adequadamente lubrificadas com óleo, a serra de corrente pode prender.

#### 2) Regular a velocidade de descarga do óleo [#11-2]

O parafuso regulador tem três posições: Mínima, Intermédia e Máxima, apenas.

A serra de corrente está ajustada na posição Intermédia no momento do envio. Recomenda-se a utilização do produto com este ajuste para o uso comum.

- **Aumente a velocidade de descarga ao cortar ramos duros ou ramos com muita resina ou quando a viscosidade do óleo é elevada durante o Inverno.**

1. Insira uma chave-de-parafusos no parafuso regulador na parte de baixo da unidade principal.
2. Quando aplicar pressão com a chave-de-parafusos, rode o parafuso para a direita (sentido dos ponteiros do relógio) para reduzir a velocidade de descarga e para a esquerda (sentido contrário ao dos ponteiros do relógio) para aumentar a velocidade de descarga.
3. Ligue o motor e rode a corrente da serra, com a barra de guia virada para o chão ou para a árvore. O óleo fixa-se ao chão ou à árvore, no caso de descarga do óleo.

#### ▲ AVISO

- O uso da serra de corrente com a corrente da serra demasiado frouxa pode resultar no esalojamento da corrente da serra, causando um possível acidente. Certifique-se de que verifica a tensão da corrente da serra antes de iniciar qualquer trabalho.

## VOR INBETRIEBNAHME

### KETTENÖL

#### 1) Ölen [#11-1]

1. Nehmen sie den Deckel des Öltanks ab und geben Sie Kettenöl ein (SAE #10W-30).
2. Sobald das Öl in den Öltank eingegossen ist, schließen Sie den Deckel sicher.

#### ▲ GEFAHR

- Achten Sie darauf, dass Sägeschiene und -kette auf der Kettensäge installiert sind, bevor Sie überprüfen, wie viel Kettenöl abgegeben wird. Da der Rotor freigelegt wird, ist es gefährlich, wenn die Sägeschiene und -kette nicht auf der Kettensäge installiert sind.

#### ▲ VORSICHT

- Es kann etwas dauern, bevor das Öl beginnt, sich zu entladen, nachdem es in ein neues Produkt oder in einen leeren Tank gegossen wurde. Stellen Sie die Kettensäge unter solchen Umständen nicht auf Höchstgeschwindigkeit.
- Wird eine neue Kette verwendet, legen Sie diese vor der Installation für einige Zeit in Kettenöl ein oder gießen Sie das Öl direkt auf die Kette, sobald sie auf der Schiene installiert ist. Wird eine Kette nicht entsprechend geölt, kann sie reißen.

#### 2) Regulierung Ölabgabe [#11-2]

Die Befestigungsschraube hat drei Positionen: Minimum, Intermediate und Maximum.

Bei Versand ist die Kettensäge auf Intermediate gestellt. Für den normalen Gebrauch wird empfohlen, diese Einstellung beizubehalten.

- **Erhöhen Sie die Ölabgabe beim Zersägen von harten Ästen und Ästen mit viel Harz bzw. wenn das Öl im Winter zähflüssig ist.**

1. Platzieren Sie einen Schlitzschraubenzieher in der Befestigungsschraube am Boden der Haupteinheit.
2. Zur Verminderung der Ölabgabe drehen Sie die Schraube unter Druck des Schlitzschraubenziehers nach rechts (Uhrzeigersinn). Zur Erhöhung der Abgabe drehen sie nach links (entgegen dem Uhrzeigersinn).
3. Stellen Sie den Motor an und richten Sie die Kettensäge mit der Sägeschiene in Richtung Boden oder Baum. Das Öl überträgt sich nun auf den Boden oder Baum, wenn es richtig abgegeben wird.

#### ▲ WARNUNG

- Hat die Sägekette eine zu lockere Spannung, kann sie abspringen und Unfälle verursachen. Achten Sie darauf, die Spannung der Sägekette vor Arbeitsbeginn zu überprüfen.

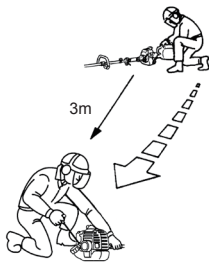

## ACEITE Y COMBUSTIBLE

1. Realice la mezcla y vierta el combustible al aire libre, donde no haya chispas ni llamas.
2. Antes de cargar el combustible, apague el motor. Jamás quite el tapón del depósito de combustible mientras el motor esté funcionando o inmediatamente después de haberlo parado.

### ⚠ ADVERTENCIA

#### RIESGO POTENCIAL

- La gasolina contiene gases que pueden aumentar la presión en el interior del depósito de combustible.

#### QUÉ PUEDE SUCEDER

- Al retirar la tapa del depósito, puede salpicarle el combustible.

#### CÓMO EVITAR EL PELIGRO

- Retire la tapa lentamente para evitar lesiones ocasionadas por salpicaduras de combustible.

3. Abra siempre la tapa del depósito lentamente para liberar cualquier presión que pueda existir en el interior.
4. No llene el depósito de combustible en exceso. Pare de llenarlo a 10 ~ 20 mm. del borde.
5. Apriete la tapa del depósito con cuidado y firmeza después de llenarlo.

6. Antes de arrancar el motor, limpie el combustible derramado.

7. Antes de arrancar el motor, aleje la Podadora 3 m. como mínimo, del contenedor de combustible y del punto de repostaje.

### ⚠ PELIGRO

#### RIESGO POTENCIAL

- En determinadas condiciones la gasolina es extremadamente inflamable y altamente explosiva.

#### QUÉ PUEDE SUCEDER

- Un incendio o una explosión de gasolina puede quemarle, a usted u otras personas, y ocasionar daños materiales.

#### CÓMO EVITAR EL PELIGRO

- Con un embudo, llene el depósito al aire libre, en una zona abierta, cuando el motor esté frío. Limpie la gasolina derramada.
- No llene el depósito de combustible por completo. Añada gasolina al depósito hasta 10mm. por debajo del orificio de llenado. Este espacio vacío del depósito permite que la gasolina se expanda.
- Nunca fume cuando manipule gasolina, y permanezca alejado de una llama abierta; almacene la gasolina en un contenedor homologado y manténgalo alejado de los niños.
- No mezcle combustible para un uso superior a dos meses.

## ÓLEO E COMBUSTÍVEL

1. Misture e deite o combustível no exterior e num local sem faíscas ou chamas.
2. Desligue sempre o motor antes do reabastecimento. Nunca retire a tampa do depósito de enquanto o motor estiver a funcionar ou imediatamente depois de parar o motor.

### ⚠ AVISO

#### PERIGO POTENCIAL

- A gasolina contém gases que podem aumentar a pressão no interior de um depósito de combustível.

#### O QUE PODE ACONTECER

- O combustível pode ser pulverizado na sua direção quando retirar a tampa do depósito de combustível.

#### COMO EVITAR O PERIGO

- Retire a tampa do depósito de combustível lentamente para evitar lesões causadas pelo combustível pulverizado.

3. Abra sempre a tampa do depósito de combustível lentamente para libertar qualquer pressão possível.
4. Não encha demasiado o depósito de combustível. Deixe de encher 10~20 mm do topo do depósito.
5. Aperte a tampa do depósito de combustível com cuidado mas de forma firme após o reabastecimento.

6. Limpe qualquer combustível derramado antes de ligar o motor.

7. Afaste a Motosserra pelo menos 3 m do local do abastecimento em combustível e recipiente de armazenamento de combustível antes de ligar o motor.

### ⚠ PERIGO

#### PERIGO POTENCIAL

- Em determinadas condições, a gasolina é extremamente inflamável e altamente explosiva.

#### O QUE PODE ACONTECER

- Um fogo ou explosão da gasolina pode queimá-lo, queimar terceiros e causar danos materiais.

#### COMO EVITAR O PERIGO

- Utilize um funil e encha o depósito de combustível no exterior, numa zona aberta, com o motor frio. Limpe qualquer derrame de gasolina.
- Não encha totalmente o depósito de combustível. Adicione gasolina ao depósito de combustível até o nível se situar 10 mm abaixo da parte de baixo do gargalo. Este espaço vazio no depósito permite a expansão da gasolina.
- Nunca fume enquanto manuseia gasolina e mantenha-se afastado de uma chama sem protecção com gasolina num recipiente aprovado e mantenha-o fora do alcance das crianças.
- Não misture combustível durante mais de dois meses de uso.

## ÖL UND KRAFTSTOFF

1. Schütten Sie das Öl im Freien um und vermischen Sie es im Freien, wo keine Funken oder Flammen entstehen können.
2. Stellen Sie den Motor vor dem Tanken immer aus. Nehmen Sie den Tankdeckel niemals ab, solange der Motor noch läuft, bzw. auch nicht unmittelbar nach dem Ausstellen des Motors.

### ⚠ WARNUNG

#### MÖGLICHE GEFAHR

- Kraftstoff enthält Gase, die innerhalb eines Tanks Druck entstehen lassen können.

#### WAS KANN PASSIEREN

- Es kann Kraftstoff auf Sie spritzen, wenn Sie den Tankdeckel entfernen.

#### GEFAHRUMGEHUNG

- Drehen Sie den Tankdeckel zur Vermeidung von Verletzungen durch herausspritzenden Kraftstoff langsam ab.

3. Öffnen Sie den Tankdeckel zum eventuellen Druckausgleich vorsichtig.
4. Überfüllen Sie den Öltank nicht. Füllen Sie ihn nur bis zu 10 - 20 mm unterhalb des Rands auf.
5. Drehen Sie nach dem Tanken den Tankdeckel vorsichtig fest.

6. Wischen Sie eventuell verschüttetes Öl vor dem Starten des Motors weg.

7. Starten Sie den Motor der Heckenschere niemals im Umkreis von 3 m von der Auffüllstation und dem Kraftstofflager.

### ⚠ GEFÄHR

#### MÖGLICHE GEFAHR

- Unter gewissen Voraussetzungen ist Kraftstoff sehr leicht entzündbar und hoch explosiv.

#### WAS KANN PASSIEREN

- Ein von Kraftstoff ausgelöster Brand oder Explosion kann bei Ihnen und anderen zu Verbrennungen führen und Sachbeschädigungen verursachen.

#### GEFAHRUMGEHUNG

- Verwenden Sie zum Tanken einen Fülltrichter und führen Sie den Vorgang im Freien aus in einem offenen Bereich bei kaltem Motor aus. Wischen Sie mögliche Kraftstoffspritzen sorgfältig ab.
- Füllen Sie den Tank nicht vollständig auf. Füllen Sie den Tank nur bis zu 10 mm unterhalb des Einfüllstutzens auf Dieser leere Bereich ermöglicht die Ausweitung des Kraftstoffs.
- Rauchen Sie niemals beim Umgang mit Kraftstoff und setzen Sie in einem genehmigten Behälter aufbewahrt Kraftstoff keiner offenen Flamme aus. Halten Sie Kraftstoff außerhalb der Reichweite von Kindern.
- Mischen Sie nicht mehr Öl als für den zweimonatigen Gebrauch.

Gasolina Gasolina Benzingemisch	Aceite para motores de dos tiempos Óleo de 2 Tempos Öl für Zweitaktermotoren	
	50:1	25:1
	ISO-L-EGC/ EGD, JASO clase FC/ FD, o aceite para motores de dos tiempos equivalentes ISO-L-EGC/ GD, JASO FC/ FD clase, o aceite de para Motores de dos tiempos equivalentes ISO-L- EGC/ EGD, JASO FC/ FD-Klasse, oder gleichwertig Öl für Zweitaktermotoren	ISO-L-EGB, JASO clase FB, o aceite para motores de dos tiempos equivalentes ISO-L-EGB, JASO FB clase, o aceite de para Motores de dos tiempos equivalentes ISO-L-EGB, JASO FB-Klasse, oder gleichwertig Öl für Zweitaktermotoren
1 litro 1 litro 1 liter	20 mL	40 mL
2 litros 2 litros 2 liters	40 mL	80 mL
5 litros 5 litros 5 liters	100 mL	200 mL

#### TIPO DE ACEITE RECOMENDADO:

Utilice sólo aceite formulado para motores de dos tiempos, enfriados por aire y de alto rendimiento.

**IMPORTANTE:** No utilice aceite de dos tiempos destinado a motores fuera borda enfriados por agua. Este tipo de aceite no tiene los aditivos adecuados para motores de dos tiempos enfriados por aire y puede ocasionar daños al motor.

**No utilice aceite de automoción. Este tipo de aceite no tiene los aditivos adecuados para motores de dos tiempos enfriados por aire y puede ocasionar daños al motor.**

**TIPO DE COMBUSTIBLE RECOMENDADO:** Utilice gasolina normal sin plomo con un mínimo de 85 octanos. El uso de gasolina sin plomo genera menos depósitos en la cámara de combustión y prolonga la vida de la bujía. No es necesario ni se recomienda el uso de gasolina súper.

**IMPORTANTE:** Nunca utilice gasohol ni combustibles mezclados con alcohol en este motor.

### CÓMO HACER LA MEZCLA DE GASOLINA Y ACEITE

**IMPORTANTE:** El motor de esta Podadora es de dos tiempos. Las piezas móviles internas del motor, i.e., cojinetes del cigüeñal, ojos del pie de biela y las superficies de contacto del pistón con la pared del cilindro, necesitan lubricarse con aceite mezclado con gasolina. Si no se añade aceite a la gasolina o si la mezcla no se hace con la proporción adecuada, se ocasionará un importante daño al motor, que anulará la garantía.

#### TIPO DE ÓLEO RECOMENDADO:

Use apenas um óleo de dois tempos formulado para uso em motores de dois tempos, alto desempenho e arrefecidos a ar.

**IMPORTANTE:** Não use óleo de dois tempos concebido para motores externos arrefecidos a água. Este tipo de óleo do motor de dois tempos não contém os aditivos necessários para os motores de dois tempos arrefecidos a ar e pode causar danos no motor.

**Não use óleo para motor automóvel. Este tipo de óleo do motor de dois tempos não contém os aditivos necessários para os motores de dois tempos arrefecidos a ar e pode causar danos no motor.**

**TIPO DE COMBUSTÍVEL RECOMENDADO :** Use gasolina limpa e sem chumbo de 85 octanas ou superior. O uso de gasolina sem chumbo resulta em menos depósitos na câmara de combustão e uma vida útil da vela de ignição mais longa. O uso de um combustível de grau premium não é necessário nem recomendado.

**IMPORTANTE:** Nunca use combustíveis misturados com gasóleo ou álcool neste motor.

### MISTURA DE GASOLINA E ÓLEO

**IMPORTANTE:** o motor utilizado nesta Podadora tem uma concepção de dois ciclos. As peças internas em movimento do motor, ou seja, mancais da cambota, mancais do pino do pistão e superfícies de contacto da parede do cilindro, necessitam de óleo misturado com a gasolina para lubrificação. A não-adição de óleo à gasolina ou a não-mistura de óleo com a gasolina numa percentagem adequada causará danos substanciais no motor, que anularão a sua garantia.

#### EMPFOHLENE ÖLSORTE:

Verwenden Sie nur Zweitakter-Öl, das für luftgekühlte Hochleistungs-Zweitaktermotoren ausgeschrieben ist.

**WICHTIG:** Verwenden Sie kein Zweitakter-Öl für wassergekühlte Au enbordmotoren. Dieses Zweitakter-Öl enthält keine Zusätze für luftgekühlte Zweitakter-Motoren und kann zu Motorschäden führen.

**Verwenden Sie kein Kraftfahrzeugmotoröl. Dieses Öl enthält nicht die erforderlichen Zusätze für luftgekühlte Zweitakter-Motoren und kann zu Motorschäden führen.**

**EMPFOHLENE ÖLSORTE:** Verwenden Sie reines bleifreies Benzin mit eine Oktanzahl von 85 oder höher. Bleifreies Benzin verursacht weniger Ablagerungen im Verbrennungsraum und gewährleistet eine längere Lebensdauer der Zündkerze. Die Verwendung von Superkraftstoff ist nicht erforderlich und wird nicht empfohlen.

**WICHTIG:** Verwenden Sie in diesem Motor niemals Ethano/Benzin- oder mit Alkohol versetzten Kraftstoff.

### MISCHUNG VON KRAFTSTOFF UND ÖL

**WICHTIG:** Der in der Heckenschere eingesetzte Motor basiert auf der Zweitakter-Technik. Die beweglichen internen Teile des Motors, wie z.B. Kurbelwellenlager, Kolbenbolzenlagerungen und Zylinderkolbenwand, haben Oberflächenkontakt und erfordern zur Schmierung ein Kraftstoff-Öl-Gemisch. Wird kein Öl zu dem Kraftstoff hinzugegeben oder nicht das richtige Öl-Kraftstoff-Verhältnis erstellt, können schwere Motorschäden entstehen, durch die die Garantie aufgehoben wird.

#### MEZCLA DE COMBUSTIBLE TABLA

Consulte la tabla de arriba.

#### INSTRUCCIONES DE MEZCLA

**IMPORTANTE:** Nunca mezcle gasolina y aceite directamente en el depósito de combustible de la Podadora.

1. Mezcle siempre el combustible y el aceite en un recipiente limpio, homologado para gasolina.
2. Marque el recipiente para identificarlo como mezcla de combustible destinada a la Podadora.
3. Utilice gasolina normal sin plomo y llene el recipiente con la mitad de la cantidad necesaria de gasolina.
4. Vierta la cantidad adecuada de aceite y a continuación añada la cantidad restante de gasolina.
5. Cierre el recipiente apretándolo con fuerza y agítelo un momento para mezclar uniformemente el aceite y la gasolina, antes de llenar el depósito de la Podadora.
6. Cuando vuelva a llenarlo, limpie en torno a la tapa para evitar que se introduzca suciedad y residuos en el depósito al quitarla.
7. Agite siempre un poco el recipiente de premezcla de combustible, antes de llenar el depósito.
8. Utilice siempre un surtidor o un embudo para no derramar combustible.
9. Llene el depósito hasta 10 mm. del borde. Evite llenarlo hasta la parte superior del orificio de llenado.

#### MISTURA DE COMBUSTÍVEL TABELA

Consulte a tabela acima.

#### INSTRUÇÕES DE MISTURA

**IMPORTANTE:** Nunca misture gasolina e óleo directamente no depósito de combustível da Podadora.

1. Misture sempre combustível e óleo num recipiente limpo aprovado para gasolina.
2. Marque o recipiente para identificá-lo como mistura de combustível para a Podadora.
3. Use gasolina sem chumbo normal e encha o recipiente com metade da quantidade necessária de gasolina.
4. Deite a quantidade correcta de óleo no recipiente e depois adicione a quantidade restante de gasolina.
5. Feche hermeticamente o recipiente e agite-o num instante para misturar uniformemente o óleo e a gasolina antes do enchimento do depósito de combustível na Podadora.
6. Quando reabastecer o depósito de combustível da Podadora, limpe à volta da tampa do depósito de combustível para impedir a entrada de sujidade e resíduos no depósito durante a remoção da tampa.
7. Agite sempre momentaneamente o recipiente do combustível de pré-mistura antes de encher o depósito de combustível.
8. Utilize sempre uma calha ou funil ao abastecer para reduzir o derrame de combustível.
9. Encha o depósito apenas até 10 mm do topo do depósito. Evite encher até ao topo do gargalo do dispositivo de enchimento do depósito.

#### ÖLMISCHUNG CHART

Finden sie in der obige chart.

#### ANWEISUNGEN ZUM ERSTELLEN DER MISCHUNG

**WICHTIG:** Erstellen Sie die Benzin-Öl-Mischung niemals direkt in der Heckenschere.

1. Erstellen Sie die Kraftstoff-Öl-Mischung stets in einem für Benzin zugelassenen sauberen Behälter.
2. Markieren Sie den Behälter zur Kennzeichnung als Kraftstoffgemisch für die Heckenschere.
3. Verwenden Sie normales bleifreies Benzin und füllen Sie den Behälter mit der Hälfte der erforderlichen Benzinmenge.
4. Füllen Sie exakte Ölmenge in den Behälter und geben Sie dann das restliche Benzin hinzu.
5. Verschließen Sie den Behälter fest und schütteln Sie ihn zur gleichmäßigen Verteilung des Öls und des Benzins, bevor Sie den Tank der Heckenschere auffüllen.
6. Nach Auffüllen des Heckenschere tanks säubern Sie die Kraftstoffreste um den Einfüllstutzen zur Vermeidung des Absetzens von Schmutz und Benzinresten.
7. Schütteln Sie den Behälter zur Erstellung der Mischung vor dem Auftanken immer kurz durch.
8. Zur Reduzierung von Kraftstoffspritzern verwenden Sie beim Auffüllen stets ein Einfüllrohr oder einen Trichter.
9. Füllen Sie den Tank nur bis zu 10 mm vom Tankrand auf. Achten Sie darauf, den Tank nicht bis zum Tanknefüllstutzen aufzufüllen.

[#14-1]

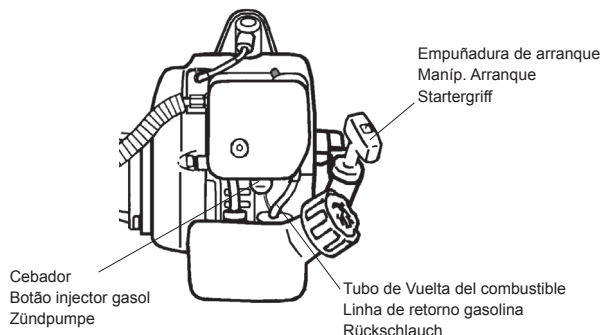

[#14-2]

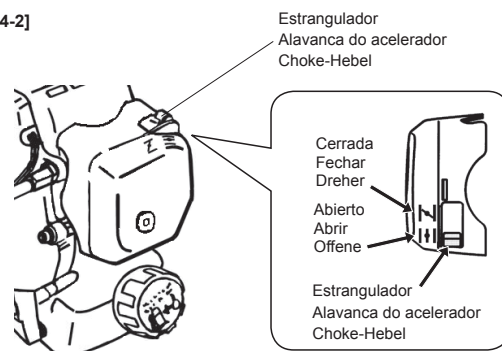

## ARRANQUE Y PARADA

### ANTES DE ARRANCAR EL MOTOR

1. Llene el tanque de combustible de la manera indicada en la sección "Antes de de Utilizar" de este manual.
2. Deje la Podadora apoyada sobre el suelo.
3. Asegúrese de que el dispositivo de corte esta libre de toda partícula como por ejemplo, cristales rotos, clavos, cables, rocas o otra clase de porquería.
4. Mantenga a personas, niños y animales alejados del area de trabajo.

### PROCEDIMIENTO PARA EL ARRANQUE EN FRIO

El carburador de este motor cuenta con un sistema estrangulador. Para arrancar un motor "en frio" de manera adecuada, siga el siguiente procedimiento:

1. Bombeé el cebo hasta que el combustible pueda verse a través del tubo de combustible y que este se dirija al tanque de combustible. La corriente de combustible deberá verse casi claramente, que no esté lleno de burbujas de aire. [#14-1]
2. Cierre la palanca del estrangulador llevándola a la posición de cerrada "N". [#14-2]
3. Con el dispositivo de encendido en "START"(ON) encendido, y el gatillo del acelerador en la posición de ralenti rápido "FastIdle", tire del cordel de arranque. [#15-1]

## INÍCIO E PARAGEM

### ANTES DE LIGAR O MOTOR

1. Encha o depósito de gasolina como instruído no capítulo "Antes do Funcionamento" neste manual.
2. Pouse a máquina no chão.
3. Certifique-se de que o acessório de corte está sem qualquer vidro partido, unhas, arame rochas ou outras sujidades.
4. Mantenha os curiosos, crianças e animais longe da área de trabalho.

### PROCEDIMENTO DE ARRANQUE A FRIO

O carburador deste motor está equipado com botão injector de gasolina e um sistema de ar. Para arrancar com um motor "frio" de forma eficaz efectue o seguinte procedimento:

1. Bombeie o botão injector de gasolina até o combustível sair pelo tubo de retorno do combustível ao depósito de gasolina. O combustível que sair deve ser quase límpido, sem espuma ou cheio de bolhas. [#14-1]
2. Rode a alavanca do acelerador para a posição 'Fechar' (N). [#14-2]
3. Com o interruptor do travão na posição "START"(ON) e alavanca da válvula reguladora na posição de ralenti acelerado, puxe o cordão de arranque. [#15-1]

## EIN- UND AUSSCHALTEN

### VOR DEM STARTEN DES MOTORS

1. Den Tank gemäß Anweisungen im Kapitel "Vor Inbetriebnahme" des vorliegenden Handbuchs füllen.
2. Den Heckenschere auf den Boden legen.
3. Darauf achten, dass das Anbauwerkzeug frei von Glassplittern, Nägeln, Draht, Steinen oder anderem Schmutz ist.
4. Alle umstehenden Personen, Kinder und Tiere aus dem Arbeitsbereich fern halten.

### KALTSTART

Der Vergaser dieses Motors verfügt über ein Choke-System. Zum ordnungsgemässen Starten eines "kalten" Motors wie folgt vorgehen:

1. Drücken Sie die Zündpumpe, bis der Treibstoff durch den durchsichtigen Rückschlauch fließt. Fliessender Treibstoff sollte fast transparent sein, nicht schaumig oder voller Blasen. [#14-1]
2. Den Choke-Hebel in die geschlossene Position (N) drehen. [#14-2]
3. Mit dem Ein-/Ausschalter in der „START“(ON)-Position und dem Gaszugschalter in der Schnelleinlaufstart-Position, den Starterzug ziehen. [#15-1]



**[#15-1]** Seguro de Arranque en Posición Ralentí Rápido  
Bloqueio Ralentí acelerado  
Sperré für den Schnelleerlaufstart

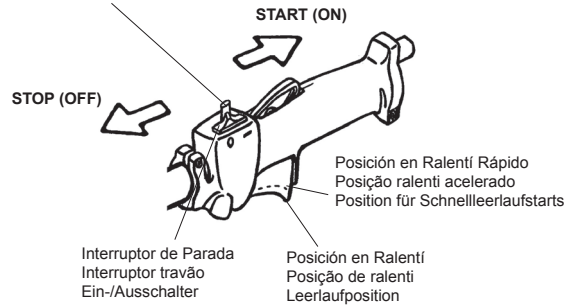

#### ⚠ PRECAUCIÓN

• No saque la cuerda del arrancador por completo. Podría dañar la máquina.

#### ⚠ ADVERTENCIA

• No desmonte el arrancador. Póngase en contacto con un distribuidor autorizado de MARUYAMA.

Una vez arrancado el motor, gire la palanca del estrangulador hasta la posición "|||" (Abierto). A continuación pulse y suelte el gatillo del acelerador para que vuelva a la posición de ralentí.

Si el motor se para antes de girar la palanca del estrangulador hasta la posición "|||" (Abierto), abra el estrangulador, tire de la cuerda del arrancador con el gatillo del acelerador en posición de arranque Rápido-ralentí.

**[#15-1]**

#### REARRANQUE EN CALIENTE

Para arrancar el motor que ya está caliente (rearranque en caliente).

1. Bombeé el cebo hasta que el combustible pueda verse a través del tubo de combustible y que este se dirige al tanque de combustible. La corriente de combustible deberá verse casi claramente, que no esté lleno de burbujas de aire.
2. Gire la palanca del estrangulador hasta la posición "|||", y desplace el interruptor Stop a la posición "START"(ON).
3. Deje el gatillo del acelerador en la posición de ralentí y tire de la empuñadura del arrancador.
4. Si el motor no arranca después de tres o cuatro intentos, siga las instrucciones del apartado "Procedimiento de arranque en frío".

Si el motor no arranca después de haber seguido los procedimientos arriba descritos, póngase en contacto con un distribuidor autorizado de MARUYAMA.

#### PARA DETENER EL MOTOR

1. Suelte el gatillo del acelerador.
2. Deslice el interruptor "Stop" hasta la posición "STOP"(OFF).

#### ⚠ CUIDADO

• Não puxe o cordão do arrancador todo para fora. Pode danificar a máquina.

#### ⚠ AVISO

• Não desmonte o arrancador. Contacte um revendedor de assistência autorizado da MARUYAMA.

Após o arranque do motor, rode a alavanca de estrangulamento para a posição Abrir "|||". Depois aperte e solte o accionador do estrangulador para que possa voltar à posição do ralenti.

Se o motor deixar de funcionar antes de rodar a alavanca de estrangulamento para a posição Abrir "|||", abra o estrangulador, puxe o cordão do arrancador com o accionador do estrangulador posicionado na posição de arranque rápido-ao ralenti.

**[#15-1]**

#### REARRANQUE A QUENTE

Para ligar o motor que já está aquecido (rearranque a quente):

1. Bombeie o botão injetor de gasolina até o combustível sair pelo tubo de retorno do combustível ao depósito de gasolina. O combustível que sair deve ser quase límpido, sem espuma ou cheio de bolhas.
2. Rode a alavanca de estrangulamento para a posição Abrir "|||" e ajuste o interruptor de paragem para a posição "START"(ON).
3. Deixe o accionador do estrangulador na posição ao ralenti e puxe a pega do arrancador.
4. Se o motor não arrancar depois de três ou quatro puxões, siga as instruções na secção do procedimento de arranque a frio acima.

Se o motor não arrancar depois de seguir os procedimentos acima, contacte um revendedor autorizado da MARUYAMA.

#### PARA DESLIGAR O MOTOR

1. Solte o accionador do acelerador.
2. Ajuste o interruptor STOP para a posição "STOP"(OFF).

#### ⚠ VORSICHT

•Ziehen Sie das Starterseil nicht ganz raus. Dadurch könnte das Gerät beschädigt werden.

#### ⚠ WARNUNG

•Bauen Sie nicht den Starter auseinander. Wenden Sie sich hierzu an einen autorisierten MARUYAMA-Händler.

Nach Starten des Motors bringen Sie den Chokehebel in die offene Stellung "|||" stellung. Drücken sie dann den Gashebel und lassen Sie ihn wieder los, damit er wieder in die Leerlaufstellung zurück kann.

Sollte der Motor ausgehen, bevor Sie den Choke-Hebel in die offene Stellung "|||" stellung gebracht haben, öffnen Sie den Choke und ziehen Sie den Starterzug mit dem Gashebel in der Schnelleerlauf-Startposition.

**[#15-1]**

#### WARMSTART

Start eines bereits aufgewärmten Motors (Warmstart):

1. Drücken Sie die Zündpumpe, bis der Treibstoff durch den durchsichtigen Rückschlauch fließt. Fließender Treibstoff sollte fast transparent sein, nicht schaumig oder voller Blasen.
2. Bringen Sie den Chokehebel in die offene Stellung "|||" stellung und stellen Sie den Notausschalter auf die Stellung „START"(ON).
3. Belassen Sie den Gashebel in der Leerlaufposition und betätigen Sie den Starter.
4. Geht der Motor nach drei oder vier Betätigungen nicht an, beachten Sie die Anweisungen für den Kaltstart (siehe oben).

Startet der Motor auch nach Durchführung der oben beschriebenen Vorgehensweise nicht, setzen Sie sich mit einem autorisierten MARUYAMA-Händler in Kontakt .

#### AUSSTELLEN DES MOTORS

1. Lassen Sie den Gashebel los.
2. Schieben Sie den Notausschalter in die Stellung „STOP"(OFF).

Idle speed adjustment screw  
Vis de réglage de la vitesse de ralenti  
Vite di regolazione del minimo

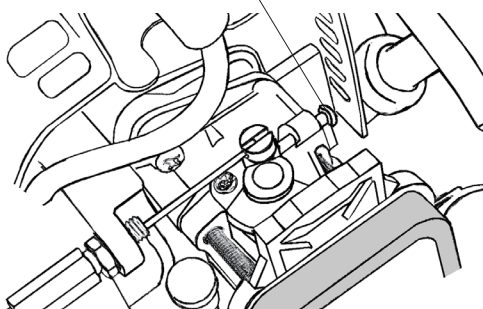

## AJUSTE DE LA VELOCIDAD DEL RALENTÍ

Esta Podadora está equipada con un carburador para mezcla de combustible no-ajustable. La velocidad del ralenti es la única parte ajustable por el operario.

### ⚠ ADVERTENCIA

#### PELIGRO POTENCIAL

- El motor debe estar en funcionamiento para proceder a ajustes.
- Cuando el motor está en funcionamiento, las partes conectadas están en movimiento.

#### QUÉ PUEDE PASAR

- Un contacto directo con la herramienta suplemento o con otras partes en movimiento pueden causar una grave lesión en las personas o la muerte.

#### CÓMO PUEDO EVITAR ESTE PELIGRO

- Mantenga manos, pies y la vestimenta alejada de la herramienta-suplemento y otras partes en movimiento.
- Mantenga a terceras personas y a animales fuera del alcance de la unidad mientras haga ajustes.

La cortadora-suplemento puede que esté en movimiento durante el ajuste de la velocidad del ralenti.

Use el equipo de protección personal recomendado y tenga en cuenta todas las instrucciones sobre seguridad. Mantenga manos y cuerpo fuera del alcance de la herramienta incorporada (cuchilla, etc).

Cuando el gatillo del acelerador no está siendo presionado, el motor deberá volver a la velocidad de ralenti. La velocidad correcta del ralenti es de 2700 - 3300 min<sup>-1</sup> (O justo por debajo de la velocidad del embrague). La herramienta conectada no tienen que estar en movimiento y el motor no debe calarse (pararse) a la velocidad de ralenti.

Para ajustar la velocidad del ralenti, gire el tornillo de ajuste del ralenti localizado sobre el carburador.

- Gire el tornillo de ajuste del ralenti (hacia la derecha) para incrementar la velocidad del ralenti del motor.
- Gire el tornillo de ajuste del ralenti (hacia la izquierda) para disminuir la velocidad del ralenti del motor.

**Si el ajuste de la velocidad del ralenti es necesario, y si después de su ajuste la herramienta cortadora incorporada a la unidad gira o el motor se cala, ¡pare la Podadora inmediatamente!**

Póngase en contacto con el concesionario autorizado por MARUYAMA para que le asista. Tornillo de ajuste de la velocidad del ralenti.

## AFINAÇÃO DA VELOCIDADE DE RALENTI

Esta Podadora está equipada com um carburador de mistura de combustível não-ajustável. A velocidade de ralenti é o única afinação por parte do operador.

### ⚠ AVISO

#### PERIGO POTENCIAL

- O motor deve estar a trabalhar para efectuar a afinação do carburador.
- Quando o motor está a trabalhar, o acessório de corte e outras partes estão em movimento.

#### O QUE PODE ACONTECER

- O contacto com o acessório de corte ou outras peças em movimento podem causar graves danos corporais ou mesmo a morte.

#### COMO EVITAR O RISCO

- Mantenha as mãos, pés e roupas afastadas do acessório e outras peças em movimento.
- Mantenha todas as pessoas e animais que estejam nas proximidades afastadas da unidade durante a afinação do carburador.

O acessório de corte poderá mover-se durante a afinação da velocidade ao ralenti.

Use o equipamento de protecção pessoal recomendado e observe todas as instruções de segurança. Mantenha as mãos e o corpo longe do acessório de corte.

Quando o manípulo de arranque é libertado, o motor deverá voltar à velocidade de ralenti. A velocidade correcta para é 2700 - 3300 min<sup>-1</sup> (ou mesmo abaixo da velocidade de engrenagem da embraiagem). O acessório não deve ser movido e o motor não deve ir-se abaixo (deixar de funcionar) à velocidade de ralenti do motor.

Para ajustar a velocidade de ralenti do motor, rode o parafuso de afinação da velocidade do ralenti no carburador.

- Ligue o parafuso da velocidade do ralenti (sentido dos ponteiros do relógio) para aumentar a velocidade de ralenti do motor.
- Desligue o parafuso (sentido anti-horário) para diminuir a velocidade de ralenti do motor.

**Se a afinação da velocidade for necessária, e após afinação o acessório de corte roda ou o motor pára, deixe de utilizar a Podadora de imediato.**

Para assistência técnica, contacte o seu agente autorizado local - MARUYAMA.

## EINSTELLUNG DER LEERLAUFDREHZAHL

Der Heckenschere ist mit einem nichteinstellbarem Kraftstoffgemisch-Vergaser ausgerüstet. Die Leerlaufdrehzahl ist die einzige Einstellmöglichkeit für den Benutzer.

### ⚠ WARNUNG

#### POTENZIELLE GEFAHR

- Vergasereinstellungen können nur am laufenden Motor vorgenommen werden.
- Bei laufendem Motor sind Anbauwerkzeuge und andere Teile in Bewegung.

#### MÖGLICHE UNFÄLLE

- Kontakt mit dem bewegten Anbauwerkzeug oder anderen bewegten Teilen kann zu schweren Verletzungen oder zum Tod führen.

#### VERMEIDUNG DER GEFAHR

- Halten Sie Ihre Hände, Füße und Kleidung vom Anbauwerkzeug und anderen bewegten Teilen fern.
- Halten Sie bei Durchführung von Vergasereinstellungen alle umstehenden Personen und Tiere vom Gerät fern.

Das Anbauwerkzeug kann sich bei Einstellung der Leerlaufdrehzahl eventuell drehen. Die empfohlene persönliche Schutzausrüstung tragen und alle Sicherheitshinweise beachten. Hände und Körper vom Anbauwerkzeug fern halten.

Bei gelöstem Gaszugschalter muss der Motor zur Leerlaufdrehzahl zurückkehren. Die richtige Drehzahl liegt bei 2700 bis 3300 min<sup>-1</sup> (oder knapp unterhalb der Einkupplungsdrehzahl). Bei Leerlaufdrehzahl darf sich das Anbauwerkzeug nicht mehr bewegen, und der Motor darf dann auch nicht von allein ausgehen.

Zur Einstellung der Motorleerlaufdrehzahl die Leerlaufeinstellschraube am Vergaser drehen:

- Zum Erhöhen der Motor-Leerlaufdrehzahl die Einstellschraube eindrehen (im Uhrzeigersinn).
- Zum Reduzieren der Motor-Leerlaufdrehzahl die Einstellschraube heraus drehen (gegen den Uhrzeigersinn).

**Ist eine Einstellung der Leerlaufdrehzahl erforderlich und dreht sich nach der Einstellung das Anbauwerkzeug mit bzw. geht der Motor im Leerlauf aus, ist die Benutzung des Heckenscheres sofort einzustellen!**

Wenden Sie sich an Ihren zuständigen MARUYAMA-Händler, damit er Ihnen weiterhelfen und das Gerät unter Umständen reparieren kann.

[#17-1]

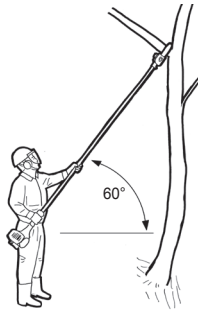

[#17-2]

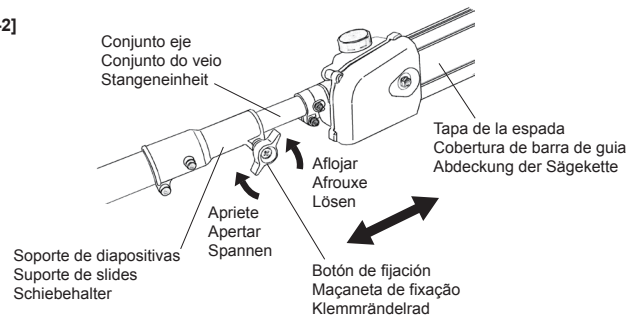

## USO

### ▲ PELIGRO

- No permanezca justo debajo de la rama que se va a cortar. La rama puede caer directamente abajo y puede también rebotar en otras ramas o en el suelo en una dirección inesperada y lesionar al trabajador.
- No permita que nadie se acerque en un radio de 15 metros.
- La podadora no está aislada para evitar descargas eléctricas. Cuando trabaje, manténgala alejada del tendido eléctrico, a 15 metros como mínimo, puesto que existe un riesgo de electrocución.

### ▲ PRECAUCIÓN

- Lea las instrucciones de seguridad, que comienzan en la página 4, relacionadas con la utilización del Podadora.

## POSICIÓN DE TRABAJO [#17-1]

1. Elija una posición de trabajo en la que la inclinación de la pértiga sea de 60 grados o menos.
2. Comience a cortar las ramas más bajas para que caigan con más facilidad cuando se corten.
3. Las ramas cortadas pueden caer hacia el trabajador, asegúrese de elegir un lugar que permita mantener una posición de trabajo estable y que ofrezca un rápido escape en caso de emergencia.

## FUNCIONAMIENTO

### ▲ PERIGO

- Não se coloque imediatamente por baixo do ramo a ser cortado. O ramo pode cair directamente para baixo e o ramo pode também ressaltar de outros ramos ou do chão numa direcção inesperada e causar ferimentos no trabalhador.
- Não deixe ninguém se aproximar num raio de 15 metros.
- A podadora não está isolada para prevenir a ocorrência de choque eléctrico. Mantenha-a afastada de quaisquer cabos eléctricos a pelo menos 15 metros enquanto trabalha, devido ao risco de electrocussão.

### ▲ CUIDADO

- Leia as instruções de segurança a partir da página 4 com relação ao uso apropriado da Podadora.

## POSIÇÃO DE TRABALHO [#17-1]

1. Escolha uma posição de trabalho em que a inclinação se mantém a 60 graus ou menos.
2. Comece a cortar pelos ramos mais baixos, de modo a que os ramos caiam facilmente quando cortados.
3. Os ramos podem cair na direcção do trabalhador, certifique-se de que escolhe uma localização que permite uma posição de trabalho estável e oferece uma fuga rápida no caso de uma situação de emergência.

## BETRIEB

### ▲ GEFAHR

- Stellen Sie sich nicht unmittelbar unter den abzugsägenden Ast. Der Ast kann vertikal nach unten fallen oder er kann gegen andere Äste oder auf den Boden prallen, eine unerwartete Richtung einnehmen und den Arbeiter verletzen.
- Niemand darf sich in einem Radius von 15m aufhalten.
- Die Baumsäge ist nicht gegen Stromschläge isoliert. Wegen Stromschlaggefahr darf bei Betrieb innerhalb eines Radius von 15m keine Stromleitung liegen.

### ▲ VORSICHT

- Lesen Sie nochmals die auf Seite 4 beginnenden Sicherheitshinweise zur ordnungsgemässen Benutzung des Heckenscherens.

## ARBEITSPOSITION [#17-1]

1. Während des Betriebs sollte sich der Stab in einem 60 ° Winkel oder weniger befinden.
2. Sägen Sie zunächst die unteren Äste ab, damit sie leicht herunterfallen können.
3. Abgeschnittene Äste können in Richtung des Arbeiters fallen. Achten Sie also auf einen stabilen Standpunkt mit genügend Bewegungsfreiheit im Notfall.

### ▲ ADVERTENCIA

- Cuando trabaje, póngase un sombrero o un casco, gafas protectoras, guantes y protectores de oídos. Además, lleve una máscara contra el polvo cuando haya mucho polen o serrín, que puede ser perjudicial para la salud.

## AJUSTE DE LONGITUD DE EJE DIRECCIONAL [#17-2]

### ▲ ADVERTENCIA

- Siempre pare el motor y coloque la tapa de la espada si el ajuste de la longitud del eje direccional.

1. En primer lugar, apague el motor y luego instalar tapa de la espada.
2. Afloje el botón de fijación antes de ajustar el longitud del conjunto eje. Sé el cuidado cayendo la botón de fijación por encima de perder.
3. Saque o deprimir el conjunto eje del soporte de diapositivas para ajustar la longitud del eje direccional.
4. Después de ajustar la longitud, apriete la botón de fijación firmeza.

### ▲ AVISO

- Use um chapéu ou um capacete, óculos de protecção, luvas e tampões auriculares durante o trabalho. Além disso, use uma máscara facial sempre que for de esperar muito pólen ou pó de madeira, o que pode ser prejudicial para a saúde.

## AJUSTAR O COMPRIMENTO DO CONJUNTO DO VEIO [#17-2]

### ▲ AVISO

- Desligue sempre o motor e definir a tampa barra de guia ao ajustar o comprimento do conjunto de veio.

1. Primeiro de tudo, parar o motor, em seguida, definir a cobertura de barra de guia.
2. Solte o maçaneta de fixação antes de ajustar o comprimento o conjunto do veio. Ser cuidado caindo de maçaneta de fixação por mais perder.
3. Retire ou deprimir o conjunto do veil do suporte de slides para ajustar o comprimento da conjunto do veio.
4. Depois de ajustar o comprimento, aperte o maçaneta de fixação com firmeza.

### ▲ WARNUNG

- Tragen Sie beim Arbeiten stets einen Helm, Schutzbrille, Handschuhe und Ohrschutz. Tragen Sie beim Auftreten von viel gesundheitsgefährden -dem Pollen und Sägespänen zudem einen Atemschutz.

## LÄNGE DER STANGENEINHEIT EINSTELLEN [#17-2]

### ▲ WARNUNG

- Den Motor immer anhalten Und stellen Sie die Abdeckung der Sägekette ein Wenn die Länge der Stangeneinheit einstellen

1. Zuerst stoppen Sie den Motor und stellen Sie dann die Abdeckung der Sägekette ein.
2. Lösen Sie den Klemmrändelrad, bevor Sie die Länge der Stangeneinheit einstellen. Achten Sie darauf, fällt den Klemmrändelrad durch über zu verlieren.
3. Die Stangeneinheit aus dem Schieberhalter herausziehen oder niederdrücken Zum Einstellen der Länge der Stangeneinheit einstellen.
4. Nach Einstellen der Länge den Klemmrändelrad fest anziehen.

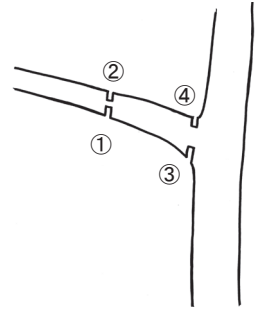

### CÓMO CORTAR MADERA

1. Encienda la motosierra a todo gas y presione la cadena ligeramente contra la madera que desee cortar.
2. La capacidad de corte se reduce cuando se disminuye la revolución del motor y se presiona la motosierra con fuerza contra la madera.

#### IMPORTANTE

- **Presionar la motosierra con fuerza contra la madera no sólo cansa al usuario más rápido, sino que también acelera el desgaste de la motosierra y de la espada.**
- **Si no se puede cortar la madera sin presionar la motosierra con fuerza contra ella, esto indica que la motosierra se está desafilando. En estos casos, afile la cadena o cámbiela por otra nueva.**

### CÓMO PODAR RAMAS GRUESAS

Con frecuencia, intentar cortar una rama gruesa de una vez hace que la espada se atore en la rama o que encuentre dificultades de corte. El método descrito a continuación facilita el corte de ramas gruesas:

1. Primero, corte una sección un poco más lejos y en la parte inferior de la zona deseada de la rama.
2. Luego, comience a cortar desde la parte superior de la rama.
3. A continuación, practique el corte en el lado inferior, en la zona de la rama que se desee cortar.
4. Finalmente, corte desde la zona superior donde desee seccionar la rama, hasta separarla por completo.

#### IMPORTANTE

**Si la espada o cadena se atora en la rama, no la fuerce. Ensanche el corte con una cuña para retirar la motosierra e intente cortarla de nuevo. Si fuerza la motosierra, puede dañar la unidad principal y causar una avería de la motosierra.**

### CORTAR MADEIRA

1. Ajuste o acelerador da serra de corrente para a posição máxima e pressione a corrente da serra ligeiramente contra a madeira a cortar.
2. A capacidade de corte é reduzida quando as rotações do motor são abrandadas e a corrente da serra é pressionada com força contra a madeira.

#### IMPORTANTE!

- **Pressionar a corrente da serra com força contra a madeira não só cansa mais rapidamente o operador como também acelera o desgaste da corrente da serra e barra de guia.**
- **Se não for possível cortar a madeira sem pressionar a corrente da serra com força contra esta, isto indica que a corrente da serra está a ficar embotada. Nestes casos, afie a corrente da serra ou substitua-a por uma corrente nova.**

### PODAR RAMOS GROSSOS

É habitual que a tentativa de cortar um ramo grosso de uma só vez resulte na obstrução da barra de guia no ramo ou se depare com outro tipo de dificuldades no corte. O método abaixo descrito torna mais fácil o corte de ramos grossos:

1. Primeiro, corte uma secção ligeiramente afastada e no lado inferior da zona pretendida do ramo a ser cortado.
2. De seguida, comece a cortar a partir do lado superior do ramo.
3. Depois, corte no lado inferior, onde se situa a zona pretendida do ramo a ser cortado.
4. Por último, corte a partir do lado superior, onde o ramo vai ser cortado, cortando-o de vez.

#### IMPORTANTE!

**Se a barra de guia ou corrente da serra ficar presa no ramo, não force. Alargue o corte com a ajuda de uma cunha e, assim, retire a serra de corrente e tente cortar de novo. Forçar a serra de corrente pode danificar a unidade principal da serra de corrente e causar uma avaria da serra de corrente.**

### HOLZ ZERSÄGEN

1. Stellen Sie die Kettensäge auf Vollgas und drücken Sie die Sägekette leicht gegen das zu schneidende Holz.
2. Bei gedrosselter Motorleistung oder zu hartem Druck gegen das Holz wird die Sägeleistung gemindert.

#### WICHTIG!

- **Wird die Säge zu hart gegen das Holz gepresst, ermüdet nicht nur der Arbeiter vorzeitig, sondern auch Sägekette und –schiene verschleifen früher.**
- **Kann das Holz ohne Druck der Säge gegen das Holz nicht zersägt werden, weist dies darauf hin, dass die Sägekette stumpf wird. In einem solchen Fall muss die Sägekette entweder geschärft oder ersetzt werden.**

### DAS ZERSÄGEN VON DICKEN ÄSTEN

Beim Zersägen von dicken Ästen in einem Anlauf blockiert die Sägeschiene oftmals im Holz oder stößt auf andere Schwierigkeiten. Folgende Methode erleichtert das Zersägen von dicken Ästen:

1. Sägen Sie zunächst an der unteren Seite der gewünschten Schnittstelle einen kleinen Bereich weg.
2. Beginnen Sie erst dann mit dem Sägen an der oberen Astseite.
3. Fahren Sie danach an der unteren Seite in der bereits ausgesägten Kerbe fort.
4. Zuletzt sägen Sie an der oberen Seite weiter, bis der Ast durchgesägt ist.

#### WICHTIG!

**Sollte die Sägeschiene oder –kette im Ast blockieren, sägen Sie nicht mit Gewalt weiter. Weiten Sie den Schnitt mit einem Keil aus, um die Kettensäge zu lösen, und versuchen Sie weiter zu sägen. Wenn Sie mit Gewalt weiter sägen, könnte die Haupteinheit und somit die gesamte Kettensäge beschädigt werden.**

## AJUSTES DE LA TENSION DE LA CADENA

### ▲ ADVERTENCIA

- Cuando utilice la motosierra, asegúrese de apagar el motor antes de realizar cualquier inspección o ajuste.
- No haga ningún ajuste cuando la espada o la cadena esté aún caliente después de utilizar la motosierra. Espere a que se haya enfriado antes de realizar ningún ajuste.

1. Gire la tuerca de la cubierta de la cadena una vez para aflojarla.
2. Levante el borde delantero de la espada y gire el tornillo regulador para apretar la cadena. Si gira el tornillo en el sentido de las agujas del reloj, apretará la cadena, mientras si la gira en sentido contrario, la aflojará.
3. Apriete con fuerza la tuerca de la cubierta de la cadena.
4. Compruebe que la cadena de la sección central de la espada puede levantarse con los dedos de 3 a 4 mm. de la espada.

## AJUSTAMENTOS DA TENSÃO DA CORRENTE DA SERRA

### ▲ AVISO

- Quando utilizar a serra de corrente, certifique-se de que desliga o motor antes de proceder a quaisquer inspeções ou ajustamentos.
- Não proceda a quaisquer ajustamentos quando a barra de guia ou corrente da serra ainda está quente, imediatamente após o uso da serra de corrente. Aguarde até arrefecer antes de proceder a quaisquer ajustamentos.

1. Rode a porca na cobertura da corrente uma vez para a soltar.
2. Levante o bordo de ataque da barra de guia e rode o parafuso regulador para apertar a corrente da serra. Rodar o parafuso no sentido dos ponteiros do relógio aperta a corrente da serra, ao passo que rodá-lo no sentido contrário ao dos ponteiros do relógio afrouxa a corrente da serra.
3. Aperte firmemente a porca na cobertura da corrente.
4. Verifique se a corrente da serra na secção central da barra de guia consegue ser levantada com os dedos, afastando-a 3 a 4 mm da barra de guia.

## EINSTELLUNG DER SÄGEKETTENSPIGUNG

### ▲ WARNUNG

- Vor der Durchführung von Wartungs- oder Einstellarbeiten ist die Kettensäge unbedingt auszustellen.
- Führen Sie keine Einstellarbeiten aus, solange die Sägeschiene nach ihrem Gebrauch noch heiß ist, sondern warten Sie bis die Säge abgekühlt ist.

1. Zum Lösen der Spannung drehen Sie an der Mutter auf die Abdeckung.
2. Zum Anspannen der Sägekette heben Sie die Spitze der Schiene an und ziehen Sie die Befestigungsschraube an. Durch Drehen der Schraube im Uhrzeigersinn wird die Kette angespannt und durch Drehen der Schraube entgegen dem Uhrzeigersinn wird die Spannung der Kette gelockert.
3. Ziehen Sie zur Sicherheit die Mutter auf der Sägenabdeckung an.
4. Achten Sie darauf, dass die Sägekette in der Mitte der Sägeschiene mit den Fingern 3 bis 4 mm von der Sägeschiene angehoben werden kann.

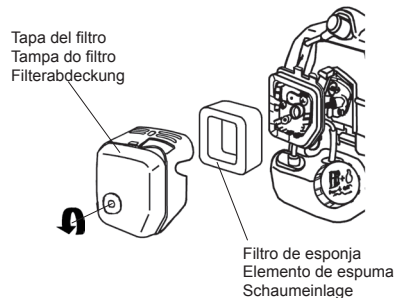

## MANTENIMIENTO

### FILTRO DE AIRE INTERVALO DE MANTENIMIENTO

- El filtro de aire debería limpiarse **diariamente**, o mas a menudo trabajando en ambientes con mucho polvo.
- Sustituyalo despues de cada 100 horas de trabajo.

### LIMPIEZA DEL FILTRO

1. Quite la tapa y el filtro de esponja.
2. Limpie el filtro de esponja utilizando agua con jabon. Deje lo secar totalmente.
3. Aplique una capa ligera de aceite de motor SAE 30 al filtro de esponja y exprimalo para eliminar el aceite sobrante.
4. Monte de nuevo el filtro de esponja y la tapa.

## MANUTENÇÃO

### FILTRO DE AR INTERVALO DE MANUTENÇÃO

- O filtro de ar deve ser limpo todos os dias, ou com maior frequência no caso de trabalhar sob condições de poeiras extremas.
- Substituir após cada 100 horas de funcionamento.

### LIMPEZA DO FILTRO DE AR

1. Remova o elemento de espuma.
2. Limpe o elemento de espuma com água ensaboada morna. Deixe o elemento secar completamente.
3. Aplique uma ligeira camada de óleo de motor SAE 30 no elemento de espuma e retire todo o óleo em excesso.
4. Torne a montar o elemento de espuma e tampa do filtro.

## WARTUNG

### LUFTFILTER WARTUNGSINTERVALL

- Der Luftfilter muss täglich oder bei Einsatz des Geräts unter extrem staubigen Bedingungen noch häufiger gereinigt werden.
- Nach jeweils 100 Betriebsstunden auswechseln.

### REINIGUNG DES LUFTFILTERS

1. Die Schaumeinlage herausnehmen.
2. Die Schaumeinlage mit warmer Seifenlauge reinigen. Die Einlage vollständig trocknen lassen.
3. SAE 30 Motoröl dünn auf die Schaumeinlage auftragen und überschüssiges Öl ausdrücken.
4. Die Schaumeinlage und die Filterabdeckung wieder zusammen setzen.

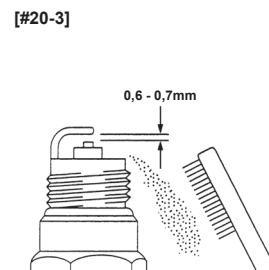
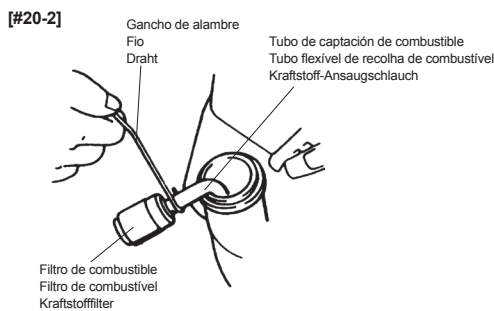
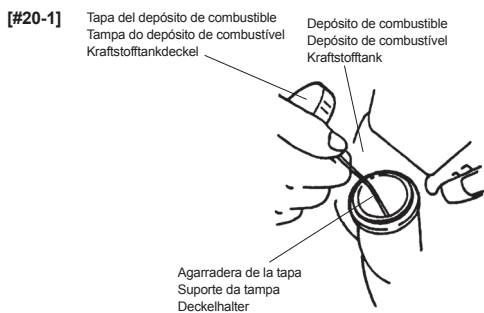

## FILTRO DE COMBUSTIBLE

### INTERVALO DE MANTENIMIENTO

El filtro de combustible debería cambiarse tras 100 horas de funcionamiento.

### SUSTITUCIÓN DEL FILTRO DE COMBUSTIBLE

El filtro de combustible está fijado al extremo del tubo de captación de combustible en el interior del depósito. Para cambiar el filtro de combustible:

1. Asegúrese de que el depósito esté vacío.
2. Afloje la tapa del depósito de combustible, levante y retire la agarradera de la tapa. **[#20-1]**
3. Con un gancho, extraiga con cuidado el filtro a través del orificio de llenado de combustible. **[#20-2]**
4. Agarre el tubo de combustible situado junto al racor del filtro y extraiga el filtro, pero sin soltar el tubo.
5. Coloque el nuevo filtro manteniendo el tubo de combustible aún agarrado.
6. Deje caer el nuevo filtro en el depósito.
7. Antes de volver a llenar de combustible, asegúrese de que el filtro no esté atascado en un rincón del depósito, y de que el tubo de combustible no esté doblado (retorcido).

## BUJÍA

### INTERVALO DE MANTENIMIENTO

- La bujía debería retirarse del motor y revisarse tras 25 horas de funcionamiento.
- Cámbiela tras 100 horas de funcionamiento.

### MANTENIMIENTO DE LA BUJÍA

1. Gire, de un lado a otro y un par de veces, el protector de plomo de alta tensión de la bujía para aflojarlo y retirarlo, a continuación.
2. Extraiga la bujía.
3. Limpie los electrodos con un cepillo duro.
4. Ajuste la separación entre los electrodos a 0,6 - 0,7 mm. **[#20-3]**
5. Cambie la bujía si está sucia de aceite, dañada o si los electrodos están gastados.
6. Cuando instale la bujía, no la apriete en exceso. El par de apriete es 10.7-16.6 N·m.

## FILTRO DE COMBUSTÍVEL

### INTERVALO DE MANUTENÇÃO

Substitua o filtro de combustível depois de todas as 100 horas de funcionamento.

### SUBSTITUIÇÃO DO FILTRO DE COMBUSTÍVEL

O filtro de combustível está fixado à extremidade da mangueira de recolha de combustível no interior do depósito de combustível. Para substituir o filtro de combustível:

1. Certifique-se de que o depósito de combustível está vazio.
2. Desaperte a tampa do depósito de combustível e puxe o suporte da tampa para cima e retire. **[#20-1]**
3. Com um gancho de arame, puxe cuidadosamente o filtro de combustível para fora através da abertura do enchedor do combustível. **[#20-2]**
4. Segure na mangueira de combustível ao lado do encaixe do filtro de combustível e retire o filtro mas não solte a mangueira.
5. Continuando a segurar na mangueira de combustível, fixe o novo filtro de combustível.
6. Deixe cair o novo filtro de combustível de volta no depósito de combustível.
7. Certifique-se de que o filtro de combustível não fica preso num canto do depósito e que a mangueira de combustível não fica dobrada (retorcida) antes do reabastecimento

## VELA DE IGNIÇÃO

### INTERVALO DE MANUTENÇÃO

- A vela de ignição deve ser retirada do motor e inspeccionada todas as 25 horas de funcionamento.
- Substitua a vela de ignição depois de todas as 100 horas de funcionamento.

### MANUTENÇÃO DA VELA DE IGNIÇÃO

1. Rode a extremidade de chumbo de alta tensão na vela de ignição para trás e para a frente algumas vezes para soltar a extremidade e depois puxe a extremidade da vela de ignição.
2. Retire a vela de ignição.
3. Limpe os electrodos com uma escova dura.
4. Ajuste o intervalo de ar dos electrodos para 0,6 - 0,7 mm. **[#20-3]**
5. Substitua a vela de ignição se suja de óleo, danificada ou se os electrodos estiverem desgastados.
6. Não aperte excessivamente a vela de ignição ao instalá-la. O binário de aperto é 10.7-16.6 N·m.

## KRAFTSTOFFFILTER

### WARTUNGSINTERVALL

Der Kraftstofffilter ist nach 100 Betriebsstunden auszutauschen.

### KRAFTSTOFFFILTERAUSTAUSCH

Der Kraftstofffilter ist an das Ende des Kraftstoff-Ansaugschlauchs im Tank angebracht. Austausch des Kraftstofffilters:

1. Achten Sie darauf, dass der Kraftstofftank leer ist.
2. Lösen Sie den Kraftstofftankdeckel, ziehen Sie ihn nach oben und entnehmen Sie den Deckelhalter. **[#20-1]**
3. Ziehen Sie den Kraftstofffilter vorsichtig mit einem Drahthaken aus der Kraftstofffilteröffnung. **[#20-2]**
4. Fassen Sie die Kraftstoffschlauch an der Kraftstofffilter-Halterung an und entnehmen Sie den Filter, lassen Sie aber den Schlauch nicht los.
5. Mit dem Kraftstoffschlauch in der Hand setzen Sie einen neuen Kraftstofffilter ein.
6. Schieben Sie den neuen Filter zurück in den Tank.
7. Achten Sie darauf, dass der Kraftstofffilter nicht in einer Ecke des Tanks hängen bleibt und der Kraftstoffschlauch vor dem Auftanken nicht geknickt ist.

## ZÜNDKERZE

### WARTUNGSINTERVALL

- Die Zündkerze ist nach 25 Betriebsstunden aus dem Motor zu entnehmen und zu überprüfen.
- Sie ist nach 100 Betriebsstunden zu ersetzen.

### WARTUNG DER ZÜNDKERZE

1. Zum Lösen des Hochspannungshülle bewegen Sie sie mehrere Male hin und her und ziehen Sie sie dann von der Zündkerze.
2. Entnehmen Sie die Zündkerze.
3. Säubern Sie die Elektroden mit einer festen Bürste.
4. Stellen Sie den Abstand der Elektroden auf 0,6 - 0,7 mm. **[#20-3]**
5. Ersetzen Sie die Zündkerze, wenn Sie ölverschmiert oder beschädigt ist oder die Elektroden abgenutzt sind.
6. Die Zündkerze darf beim Einbau nicht überdreht werden. Der Anzugsmoment beträgt 10,7-16,6 N·m.

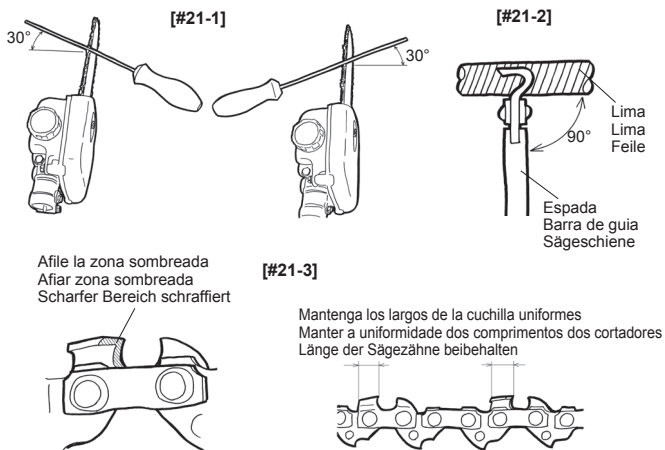

## CÓMO AFILAR LA CADENA

Cuando las astillas de madera se tornan finas y pequeñas o no se pueda cortar la madera sin presionar la motosierra con fuerza contra ella, puede que sea necesario afilar la cadena.

1. Tense la cadena un poco más de lo normal, luego asegure la unidad principal de la motosierra.
2. Coloque una lima de 4,0 mm. de diámetro contra la cuchilla y extiéndala 1/5 más allá de la cuchilla.
3. Presione la lima contra la cuchilla en su base formando un ángulo de 30° a partir de la línea vertical y mueva la lima del lado interior al exterior de la cuchilla. [#21-1]
4. Cambie la lima para que forme un ángulo de 90° con relación a la espada. [#21-2]
5. Una vez esté afilado un lado de la cuchilla, afile el otro. Asegúrese de mantener igual la longitud y el ángulo hasta el final. [#21-3]

### IMPORTANTE

- La eficacia de este trabajo repercute en gran medida en el afilado de la cuchilla. Se recomienda afilar con frecuencia.
- Utilice una lima adecuada para afilar los dientes de la cadena.

## AFIAR A CORRENTE DA SERRA

Sempre que as lascas de madeira se tornam pequenas e finas ou quando deixa de ser possível cortar a madeira sem pressionar a serra de corrente com força contra esta, pode ser necessário afiar a corrente da serra.

1. Aperte a corrente da serra com um pouco mais de firmeza do que o habitual e prenda a unidade principal da serra de corrente.
2. Coloque uma lima com 4,0 mm (5/32 pol.) de diâmetro contra o cortador e estenda-a 1/5 para lá do cortador.
3. Pressione a lima contra o cortador na sua base, num ângulo de 30 graus a partir da linha vertical, e mova a lima do lado interior para o lado exterior do cortador. [#21-1]
4. Mude a lima de modo a permanecer num ângulo de 90 graus contra a barra de guia. [#21-2]
5. Depois de um lado do cortador estar afiado, afie o outro lado do cortador. Certifique-se de que mantém a uniformidade do comprimento e do ângulo. [#21-3]

### IMPORTANTE!

- A eficiência deste trabalho tem um grande impacto na agudeza do gume do cortador. Recomenda-se que a operação de afiação seja realizada com frequência.
- Certifique-se de que utiliza uma lima adequada para afiar os cortadores da corrente da serra.

## SCHÄRFEN DER SÄGEKETTE

Sobald die Holzspäne klein und fein werden bzw. das Holz nicht mehr ohne starken Druck der Kettensäge durchgesägt werden kann, ist es möglich, dass die Sägekette angeschärft werden muss.

1. Ziehen Sie die Spannung der Sägekette gegenüber der normalen Spannung leicht an und sichern Sie die Haupteinheit.
2. Halten Sie eine Feile mit einem Durchmesser von 4,0 mm (5/32 Zoll) gegen die Sägezähne, so dass 1/5 der Feile über die Sägezähne hinaus schauen.
3. Halten Sie die Feile mit ihrem Ansatz in einem vertikal gesehen 30° Winkel gegen die Schneideseite und bewegen Sie die Feile in gerader Linie von der inneren zur äußeren Seite des Schneiders. [#21-1]
4. Bewegen Sie die Feile, bis sie in einem 90° Winkel zur Schiene steht. [#21-2]
5. Sobald eine Seite des Sägezahns geschliffen ist, fahren Sie mit der anderen Seite fort. Achten Sie darauf, die Länge und den Winkel immer gleichmäßig beizubehalten. [#21-3]

### WICHTIG!

- Die Effizienz dieser Arbeit beeinflusst die Schärfe des Schneiders erheblich. Es wird empfohlen, das Schärfen häufig durchzuführen.
- Verwenden sie zum Schärfen der Sägekettenschneider unbedingt eine geeignete Feile

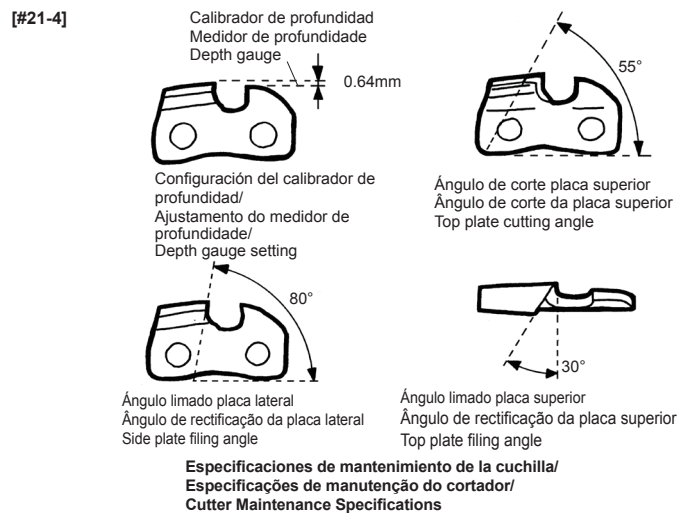

## CÓMO AJUSTAR EL CALIBRADOR DE PROFUNDIDAD [#21-4]

El calibrador de profundidad determina la profundidad del corte practicado por la cuchilla en la madera.

1. Cuando los largos de la cuchilla se acortan debido al afilado, también debe recortarse el calibrador de profundidad.
2. Recorte el calibrador de profundidad con una lima plana, de modo que esté colocado 0,64 mm. más abajo que el borde delantero de la cuchilla.
3. Una vez recortado, desbaste el extremo del calibrador de profundidad.

### IMPORTANTE

Asegúrese de que el calibrador de profundidad no esté demasiado recortado, podría provocar un rápido deterioro de la cuchilla.

## AJUSTAR O MEDIDOR DE PROFUNDIDADE [#21-4]

O medidor de profundidade determina a profundidade de corte do cortador na madeira.

1. Quando o comprimento do cortador se torna mais curto devido à afiação, o medidor de profundidade deve também ser cortado.
2. Corte o medidor de profundidade com uma lima plana, de modo a que o medidor de profundidade fique 0,64 mm (0,025 pol.) mais baixo do que o bordo de ataque do cortador.
3. Depois de cortado, arredonde a ponta do medidor de profundidade.

### IMPORTANTE!

Certifique-se de que o medidor de profundidade não é demasiado cortado; tal resultará numa deterioração mais rápida do cortador.

## EINSTELLUNG TIEFENMAß [#21-4]

Das Tiefenmaß bestimmt, wie tief die Säge in das Holz schneidet.

1. Wird die Länge der Sägezähne durch das Anschärfen kürzer, muss auch das Tiefenmaß reduziert werden.
2. Reduzieren Sie das Tiefenmaß mit einer Flachfeile, so dass es um 0,64 mm (0,025 Zoll) unter der Spitze der Sägezähne liegt.
3. Nach dem Kürzen schleifen Sie die Spitze der Tiefenmaßrundung.

### WICHTIG!

Achten Sie darauf, das Tiefenmaß nicht zu weit zu reduzieren, da sonst der Sägezahn schneller verschleißt.

[#22-1]



Orificio de descarga de aceite (también en el lado contrario)/  
Orificio de descarga do óleo (também no lado contrário)/  
Ölausflussöffnung  
(auch auf der anderen Seite)

[#22-2]

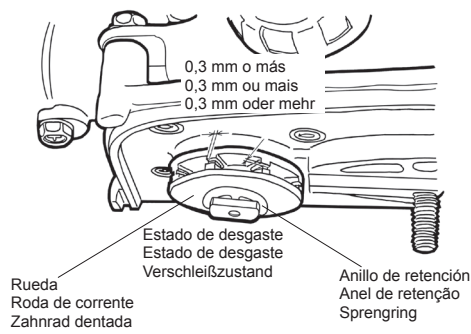

0,3 mm o más  
0,3 mm ou mais  
0,3 mm oder mehr

Rueda  
Roda de corrente  
Zahnrad  
dentada

Estado de desgaste  
Estado de desgaste  
Verschleißzustand

Anillo de retención  
Anel de retenção  
Sprengring

[#22-3]

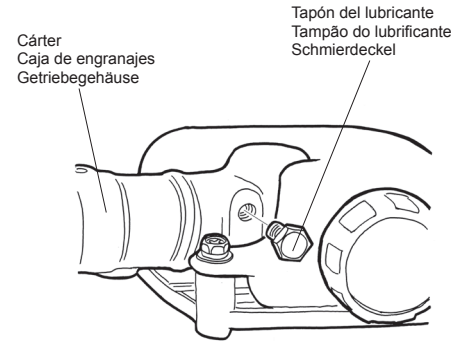

Cárter  
Caja de engranajes  
Getriebegehäuse

Tapón del lubricante  
Tampão do lubrificante  
Schmierdeckel

### MANTENIMIENTO DE LA CUBIERTA DE LA ESPADA [#22-1]

1. Cuando el trabajo con la motosierra haya llegado a su fin, retire la espada y la cadena de la motosierra.
2. Quite cualquier astilla u otra partícula de la ranura de la cubierta de la espada o del orificio del aceite. Preste particular atención a que ninguna partícula obstruya el orificio del aceite.
3. Retire las astillas de madera y otras partículas situadas en torno al orificio de descarga de aceite y en torno a la rueda dentada en la unidad principal de la motosierra.

#### IMPORTANTE

- Cuando instale la espada, cámbiela de vez en cuando de arriba y abajo para evitar un desgaste desigual y para aumentar la vida útil de la espada.
- Si el orificio de descarga de aceite se obtura con astillas de madera u otras partículas, la motosierra podría agarrarse.

### INSPECCIÓN DE LA RUEDA DENTADA [#22-2]

1. Inspeccione la rueda dentada para asegurarse de que el tornillo no está flojo o gastado.
2. Si la rueda dentada está gastada en 0,3 mm. o más, como se muestra en la imagen siguiente, reemplace la rueda dentada. Si continua utilizando la cadena con la rueda dentada en este estado reducirá la vida útil de la cadena.

### CÁRTER [#22-3]

1. Retire el cárter del tubo.
2. Retire el tapón del lubricante y prepare lubricante de litio.
3. Inyecte lubricante suficiente (unos 10g) para que parte salga por el orificio acanalado, en el cual se inserta el eje motor.

### MANUTENÇÃO DA COBERTURA DA GUIA [#22-1]

1. Quando chegar ao fim de um dia de trabalho com a serra de corrente, remova a barra de guia e a corrente da serra da serra de corrente.
2. Elimine todas as lascas de madeira ou outras partículas presas à ranhura da cobertura da guia ou no orificio do óleo. Certifique-se de que não existem partículas a obstruir o orificio do óleo.
3. Elimine lascas de madeira e outras partículas localizadas à volta do orificio de descarga de óleo e à volta da roda de corrente na unidade principal da serra de corrente.

#### IMPORTANTE!

- Quando instalar a barra de guia, mude ocasionalmente a parte de cima e a parte de baixo, para prevenir um desgaste irregular e aumentar a duração útil da barra de guia.
- Se o orificio de descarga do óleo ficar tapado com lascas de madeira ou outras partículas, a serra de corrente pode ficar presa.

### INSPECÇÃO DA RODA DE CORRENTE [#22-2]

1. Inspeccione a roda de corrente para garantir que o parafuso não está solto nem desgastado.
2. Se a roda de corrente ficar desgastada em 0,3 mm ou mais, conforme mostrado na ilustração abaixo, substitua a roda de corrente. Continuar a utilizar a serra de corrente com a roda de corrente num tal estado vai encurtar a duração útil da corrente da serra.

### CAJA DE ENGRANAJES [#22-3]

1. Retire o caja de engranajes do tubo.
2. Retire o tampão do lubrificante e prepare um pouco de lubrificante à base de lítio.
3. Injete lubrificante suficiente (cerca de 10 g) de modo a que uma parte salte para fora, através do orificio da nervura, onde o eixo motor é inserido.

### ABDECKUNG DER SÄGESCHIENE [#22-1]

1. Nach Beendigung der Arbeiten nehmen Sie die Sägeschiene und die Sägekette ab.
2. Entfernen Sie Sägespäne oder sonstige sich in der Nut der Schienenabdeckung oder in der Ölöffnung befindliche Partikel. Achten Sie besonders darauf, dass der Ölausfluss nicht verstopft wird.
3. Entfernen Sie Sägespäne oder sonstige sich am Ölausfluss oder am Kettenrad der Haupteinheit der Kettensäge befindliche Partikel.

#### WICHTIG!

- Wechseln Sie beim Einbau der Sägeschiene gelegentlich die Seite der Sägeschiene. So beugen Sie unregelmäßige Abnutzungen vor und verlängern die Lebensdauer der Schiene.
- Wird die Ölausflussöffnung durch Sägespäne oder sonstige Partikel verstopft, kann die Sägekette einrosten.

### KONTROLLE DES KETTENRADS [#22-2]

1. Überprüfen Sie das Kettenrad, um sicher zu gehen, dass sich die Schraube nicht gelöst hat oder abgenutzt ist.
2. Ist das Kettenrad um 0,3 mm oder mehr abgenutzt (siehe Abb. unten), wechseln Sie es aus. Die Weiternutzung der Kettensäge mit einem solchen Zahnrad verkürzt ihre Lebensdauer.

### GETRIEBEGEHÄUSE [#22-3]

1. Lösen Sie das Getriebegehäuse von der Leitung.
2. Nehmen Sie den Schmierdeckel ab und bereiten Sie etwas Lithiumfett vor.
3. Spritzen Sie so viel Fett ein (ca. 10 g), bis etwas Fett aus der Öffnung tritt, in die die Antriebsachse eingeführt wird.



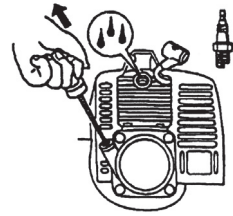

## LIMPIEZA GENERAL Y AJUSTE

Si se realiza el mantenimiento correctamente, la Podadora de MARUYAMA ofrecerá el máximo rendimiento durante un largo período de tiempo. El mantenimiento adecuado incluye comprobar con frecuencia si todas las fijaciones estén bien apretadas, y toda la máquina bien limpia.

### ⚠ ADVERTENCIA

#### RIESGO POTENCIAL

- Cuando el motor está funcionando, el accesorio y otras piezas se mueven.

#### QUÉ PUEDE SUCEDER

- El contacto con el accesorio u otras piezas en movimiento podría provocar lesiones personales graves o incluso la muerte.

#### CÓMO EVITAR EL PELIGRO

- Apague siempre la Podadora antes de realizar cualquier tarea de limpieza o mantenimiento.

## ALMACENAMIENTO

Almacenamiento de larga duración de la Podadora:

1. Vacíe el depósito de combustible en un contenedor adecuado para su almacenamiento.
2. Ponga en marcha el motor para eliminar el combustible que pueda quedar en el carburador.
3. Realice todos los procedimientos de mantenimiento ordinarios y cualquier reparación necesaria.
4. Retire la bujía y rocíe el cilindro con una pequeña cantidad de aceite de motor.
5. Tire una vez de la empuñadura del arrancador.
6. Tire lentamente de la empuñadura para llevar el pistón hasta la parte superior del cilindro (TDC).
7. Reinstale la bujía.
8. Guarde la Podadora en un lugar seco alejado del calor excesivo, chispas o llamas abiertas.

### ⚠ PRECAUCIÓN

#### RIESGO POTENCIAL

- Cuando tire de la empuñadura del estarter, puede salir despedido un chorro de aceite por el orificio de la bujía.

#### QUÉ PUEDE SUCEDER

- El aceite puede provocar lesiones oculares.

#### CÓMO EVITAR EL PELIGRO

- Protéjase los ojos y mantenga la cara alejada del orificio de la bujía.

## LIMPEZA E APERTO GERAIS

A Podadora da MARUYAMA proporciona um desempenho máximo durante muitas e muitas horas no caso de ser correctamente mantida. Uma boa manutenção inclui a verificação regular de todos os fechos para um aperto correcto e a limpeza da máquina inteira.

### ⚠ AVISO

#### PERIGO POTENCIAL

- Quando o motor está em funcionamento, a ferramenta fixada e as outras peças estão em movimento.

#### O QUE PODE ACONTECER

- O contacto com a ferramenta ou outras peças em movimento pode causar lesões pessoais ou a morte.

#### COMO EVITAR O PERIGO

- Desligue sempre a Podadora antes de limpar ou proceder a qualquer operação de manutenção na mesma.

## ARMAZENAMENTO

Para o armazenamento da longo prazo da motosserra:

1. Esvazie o depósito de combustível para dentro de um recipiente adequado de armazenamento do combustível.
2. Ponha o motor a funcionar para eliminar qualquer combustível que possa permanecer no carburador.
3. Realize todos os procedimentos de manutenção habituais e eventuais reparações necessárias.
4. Retire a vela de ignição e esguiche uma pequeníssima quantidade de óleo para o cilindro.
5. Puxe a pega do arrancador uma vez.
6. Lentamente, puxe a pega do arrancador para levar o pistão para o topo do cilindro (TDC).
7. Reinstale a vela de ignição.
8. Armazene a Podadora num local seco, longe de calor excessivo, faíscas ou chamas sem protecção.

### ⚠ CUIDADO

#### PERIGO POTENCIAL

- O óleo pode esguichar para fora da abertura da vela de ignição quando puxar a pega do arrancador.

#### O QUE PODE ACONTECER

- O óleo pode causar lesões oculares

#### COMO EVITAR O PERIGO

- Proteja os olhos e mantenha o rosto afastado da abertura da vela de ignição.

## ALLGEMEINES ZUR SÄUBERUNG UND ZU DEN BEFESTIGUNGSVORRICHTUNGEN

Bei korrekter Wartung gewährt die MARUYAMA Heckenschere viele, viele Stunden lang Höchstleistung. Gute Wartung umfasst die regelmäßige Überprüfung des festen Sitzes der Befestigungsteile und die Reinigung des ganzen Geräts.

### ⚠ WARNUNG

#### MÖGLICHE GEFAHR

- Bei laufendem Motor bewegen sich das aufgesteckte Werkzeug und andere Teile.

#### WAS KANN PASSIEREN

- Der Kontakt mit sich bewegenden oder anderen Werkzeugen kann zu ernsthaften Körperverletzungen und sogar zum Tod führen.

#### GEFAHRUMGEHUNG

- Vor der Durchführung von Reinigungs oder Wartungsarbeiten stellen Sie die Heckenschere immer ab.

## LAGERUNG

Langfristige Lagerung der Heckenschere:

1. Entleeren Sie den Kraftstofftank in einen zugelassenen Kraftstoffbehälter.
2. Lassen Sie das Gerät laufen, um den restlichen Kraftstoff im Vergaser zu verbrennen.
3. Führen Sie alle regelmäßigen Wartungs- und gegebenenfalls Reparaturarbeiten aus.
4. Entnehmen Sie die Zündkerze und gießen Sie eine sehr geringe Menge Motoröl in den Zylinder.
5. Betätigen Sie einmal den Starter.
6. Ziehen Sie langsam am Starter, um den Kolben in die obere Zylinderposition zu bringen (vor O.T.).
7. Bauen Sie die Zündkerze wieder ein.
8. Bewahren Sie die Heckenschere an einem trockenen Ort ohne übermäßige Hitze, Zündfunken oder Flammen auf.

### ⚠ VORSICHT

#### MÖGLICHE GEFAHR

- Aus der Öffnung der Zündkerze kann beim Ziehen am Startschalter Öl ausspritzen.

#### WAS KANN PASSIEREN

- Öl kann Augenverletzungen verursachen.

#### GEFAHRUMGEHUNG

- Schützen Sie Ihre Augen und halten Sie Ihr Gesicht von der Zündkerzenöffnung weg.

## PROBLEMAS/ RESOLUÇÃO DE PROBLEMAS/ FEHLERSUCHE

Problema/ Problema/ Problem	Causa/ Causa/ Causa	Qué se debe hacer/ Acção/ Azione
<p>El motor no arranca O motor não arranca Der Motor springt nicht an</p>	<ul style="list-style-type: none"> <li>• El interruptor de parada está en posición de parada ("off")</li> <li>• Tanque vacío</li> <li>• Cebador no fue empujado bastante.</li> <li>• El motor está inundado</li> <li>• Interruptor STOP colocado na posição "Off"</li> <li>• Depósito de combustível esvaziado</li> <li>• O botão injetor de combustível não foi suficientemente puxado</li> <li>• Motor encharcado</li> <li>• Der Ein-/Ausschalter steht auf OFF (Aus)</li> <li>• Kraftstofftank ist leer</li> <li>• Der Zünder war nicht ausreichend gedrückt</li> <li>• Motor ist "abgesoffen"</li> </ul>	<ul style="list-style-type: none"> <li>• Mueva el interruptor a la posición "on"</li> <li>• Llene el depósito</li> <li>• Presione cebador hasta flujos de Combustible por tubo de vuelta del combustible.</li> <li>• Siga el procedimiento de arranque de motor en caliente</li> <li>• Deslize o interruptor para posição "On".</li> <li>• Ateste o depósito de combustível.</li> <li>• Prima o botão injetor de combustível até fluir o combustível.</li> <li>• Execute o procedimento de arranque a quente</li> <li>• Schalter auf ON (Ein) stellen</li> <li>• Tank auffüllen</li> <li>• Zünder betätigen, bis Treibstoff durch den Schlauch fließt</li> <li>• Die Anweisungen für "Warmstart" beachten</li> </ul>
<p>Problema de ralentí O motor não fica ao ralentii Der Motor läuft nicht im Leerlauf</p>	<ul style="list-style-type: none"> <li>• La velocidad del ralentí es incorrecta</li> <li>• Velocidade de ralentii mal afinada</li> <li>• Leerlaufdrehzahl falsch eingestellt</li> </ul>	<ul style="list-style-type: none"> <li>• Vuelva a ajustar el ralentí</li> <li>• Afine a velocidade de ralentii</li> <li>• Leerlaufdrehzahl einstellen</li> </ul>
<p>Al motor le falta fuerza, se ahoga/cala cuando corta O motor tem falta de potência ou vai-se abaixo durante o corte Der Motor bringt keine Leistung oder wird beim Schneiden abgewürgt</p>	<ul style="list-style-type: none"> <li>• El cable del acelerador no está tensado</li> <li>• El filtro del aire está sucio</li> <li>• O cabo do acelerador está solto.</li> <li>• Filtro de ar sujo</li> <li>• Gaszug hat sich gelockert</li> <li>• Schmutziger Luftfilter</li> </ul>	<ul style="list-style-type: none"> <li>• Tense el cable del acelerador</li> <li>• Limpie el filtro del aire o cámbielo</li> <li>• Aperte o cabo do acelerador</li> <li>• Limpe ou substitua o filtro de ar</li> <li>• Gaszug spannen</li> <li>• Luftfilter reinigen oder auswechseln</li> </ul>

Si necesita mayor ayuda póngase en contacto con el concesionario autorizado por MARUYAMA.

Para ajuda adicional, contacte o seu agente autorizado local - MARUYAMA.

Brauchen Sie weitere Hilfe, wenden Sie sich an Ihren örtlichen autorisierten MARUYAMA-Händler.

# ESPECIFICACIONES/ ESPECIFICAÇÕES/ SPEZIFIKATIONEN

		TPP2630
Modelo de motor/ Modelo do motor/ Motormodell		EE262
Cilindrada, cm <sup>3</sup> Deslocação do motor, cm <sup>3</sup> Hubraum, cm <sup>3</sup>		25,4
Velocidad mínima, min <sup>-1</sup> Velocidade ao ralenti, min <sup>-1</sup> Leerlaufdrehzahl, min <sup>-1</sup>		2700 - 3300
Máxima velocidad de motor recomendada, min <sup>-1</sup> Velocidade máxima do motor recomendada, min <sup>-1</sup> Empfohlene Motor-höchstgeschwindigkeit, min <sup>-1</sup>		10600
Potencia máxima medida del motor, según ISO 8893, kW Potência máxima medida do motor, de acordo com a norma ISO 8893, kW Gemessene maximale Motorleistung, nach ISO 8893, kW		0,85
Potencia máxima garantizada del motor, según ISO 8893, kW Potência máxima autorizada do motor, de acordo com a norma ISO 8893, kW Gewährleistung der maximalen Motorleistung nach ISO 8893, kW		0,77
Bujía/ Vela/ Zündkerze		BPMR8Y
Separación entre electrodos, mm Separação das pontas dos eléctrodos, mm Elektrodenabstand, mm		0,6 – 0,7
Tipo de carburador Tipo de carburador Vergasertyp		Diaphragm/ Diaphragme/ Diaframma
Capacidad del depósito de combustible, cm <sup>3</sup> Capacidade do depósito de combustível, cm <sup>3</sup> Fassungsvermögen Kraftstofftank, cm <sup>3</sup>		550
Peso sin combustible, cadena, barra y una correa, kg Peso sem combustível, cadeia, Bar e uma cinta, kg Gewicht ohne Kraftstoff, Kette, Bar und ein Gurt, kg		6,5 *1
Espada Lâmina-guia Führungsschiene		Espada con engranaje de ángulo (galga: 1,27 mm, 0,050 pul.), OREGON DOUBLE GUARD Guia com engrenagem cônica (calibre: 1,27 mm, 0,050 pol.), OREGON DOUBLE GUARD Umlenksternschiene (Spurweite: 1,27mm, 0,050 Zoll) , OREGON DOUBLE GUARD
Longitud de corte, cm Comprimento de corte, cm Schnittlänge, cm		25,0 (espada de 10 pul.) 25,0 (lâmina-guia de 10 pol.) 25,0 (10 Zoll Führungsschiene)
Cadena Corrente Kette	Paso especificado, mm/ pul. Afastamento especificado, mm/ pol. Angegebenes Abstandsmaß, mm/ Zoll	9,53/ 3/8
	Galga especificada (grosor de los eslabones guía), mm/ pul. Calibre especificado (espessura de ligações de transmissão) , mm/ pol. Angegebene Spurweite (Stärke der Antriebsverbindungen), mm/ Zoll.	1,27/ 0,050
	Tipo de cadena / Tipo de corrente/ Kettentyp	OREGON 91PX
	Lubricación Lubrificação Schmierung	Bomba de aceite automática regulable Bomba de óleo automática ajustável Einstellbare automatische Ölpumpe
Piñón Roda Motora Antriebsritzel	Número de dientes / Número de dentes/ Anzahl der Zähne	7
	Paso, mm / pol. Afastamento, mm/ pol. Abstandsmaß, mm/ Zoll.	9,53/ 3/8
Velocidad máxima de la cadena (Piñón: 10000min <sup>-1</sup> ), m/s Velocidade máxima da corrente (Roda Motora: 10000min <sup>-1</sup> ), m/s Maximale Kettengeschwindigkeit (Antriebsritzel: 10000min <sup>-1</sup> ), m/s		22,2
CO <sub>2</sub> , g/kWh		1520**2

※1 Sin combustible, aceite, espada, cadena ni correa.

※1 Sem óleo, combustível, lâmina-guia, corrente da serra e correa.

※1 Ohne kraftstoff, öl, führungsschiene sägekette und schultergurt.

※2 La presente medición de CO<sub>2</sub> es el resultado de ensayos realizados durante un ciclo de ensayo fijo en condiciones de laboratorio con un motor (de referencia) representativo del tipo de motor (familia de motores) de que se trate y no constituye garantía alguna ni implícita ni expresa del rendimiento de un motor concreto.

※2 A presente medição de CO<sub>2</sub> resulta do ensaio, durante um ciclo de ensaio fixo em condições de laboratório, realizado com um motor (precursor) representativo do tipo de motor (familia de motores) e não implica nem expressa qualquer garantia do desempenho de um motor específico.

※2 Diese CO<sub>2</sub>-Messung ist das Ergebnis der Erprobung eines für den Motortyp bzw. die Motorenfamilie repräsentativen (Stamm-)Motors in einem festen Prüfzyklus unter Laborbedingungen und stellt keine ausdrückliche oder implizite Garantie der Leistung eines bestimmten Motors dar.

# DATOS TÉCNICOS/ CARACTERÍSTICAS TÉCNICAS/ TECHNISCHE ANGABEN

	TPP2630
<p><b>Noise levels/Niveaux sonores/Livelli di rumore</b></p> <p>Nivel de presión sonora equivalente (<math>L_{pAeq}</math>), medido según ISO 22868, dB(A)                      Nivel de pressão acústica equivalente (<math>L_{pAeq}</math>), medido de acordo com ISO 22868, dB(A)                      Äquivalenter Schalldruckpegel (<math>L_{pAeq}</math>), gemessen nach 22868, dB(A)</p>	92,0
<p><b>Niveles de ruido/ Níveis acústicos/ Lärmpegel</b></p> <p>Nivel de potencia sonora garantizada (<math>L_{WAG}</math>), determinada según la directiva 2000/14/CE, dB(A)                      Nivel de potência acústica garantido (<math>L_{WAG}</math>), determinado de acordo com a Directiva 2000/14/ CE, dB(A)                      Garantierter Schalleistungspegel (<math>L_{WAG}</math>), gemessen nach Richtlinie 2000/14/EG, dB(A)</p> <p>Nivel de potencia sonora equivalente (<math>L_{WA}</math>), medido según ISO3744,22868, dB(A)                      Nivel de potência acústica equivalente (<math>L_{WA}</math>), medido de acordo com as normas ISO3744,22868, dB(A)                      Äquivalenter Schalleistungspegel (<math>L_{WA}</math>), gemessen nach ISO3744,22868, dB(A)</p>	111  109
<p><b>Niveles de vibración/Níveis de vibração/Vibrationspegel</b></p> <p>Valors de vibracions Valors de vibración en las asas medidos segun ISO22867, m/s<sup>2</sup>                      Valores de vibração nas pegas medidos de acordo com a norma ISO 22867, m/s<sup>2</sup>                      Vibrationspegel an den Griffen,gemessen nach ISO22867, m/s<sup>2</sup></p> <p>Medidos los valores de emisión vibratoria (<math>a_{hv,eq}</math>), las asas delantera / trasera:                      Valor de emissão de vibrações medido (<math>a_{hv,eq}</math>), pegas dianteira / traseira:                      Gemessen schwingungskennwerten (<math>a_{hv,eq}</math>), vorderer/hinterer griff:</p>	4,1 / 4,6

ESPAÑOL

PORTUGUÊS

DEUTSCH

## DECLARACIÓN CE DE CONFORMIDAD

Nombre y dirección del fabricante :

**Maruyama Mfg. Co., Inc.**

4-15, Uchi-kanda 3-Chome, Chiyoda-ku, Tokyo, 101-0047 Japan

Nombre y dirección de la persona que compiló los archivos técnicos :

**Obelis European Authorized Representative Center (O.E.A.R.C.)**

Boulevard Général Wahis, 53, B-1030 Bruselas, Bélgica

Nombre y dirección del representante autorizado europeo :

**Obelis European Authorized Representative Center (O.E.A.R.C.)**

Boulevard Général Wahis, 53, B-1030 Bruselas, Bélgica

Con el presente declara que :

<b>MARUYAMA</b> Podadora de seto La rodadora de seto potencialmente integrada			
Nº de serie : <b>A000001~M999999</b>			
Modelo	Potencia neta instalada (kw / min <sup>-1</sup> )	Nivel de potencia sonora medida (dBA)	Nivel de potencia sonora garantizada (dBAG)
TPP2630	0,85/ 7000	109	111

- Cumple con las cláusulas de "Maquinarias" directiva 2006/42/CE, Anexo II A.
- Cumple con las cláusulas de "Compatibilidad electromagnética" directiva 2004/108/CE, 2014/30/UE enmendado así también los accesorios afines.
- Cumple con las cláusulas de "Emisión de sonido en el medio ambiente por equipos para uso al aire libre" directiva 2000/14/CE Anexo V, 2005/88/CE enmendado.
- Cumple con las disposiciones de la REGLAMENTO (UE) 2016/1628 "limites d'émission pour les gaz polluants et les particules polluantes et la réception par type pour les moteurs à combustion interne destinés aux engins mobiles non routiers".

Y además se declara que

- Los siguientes estándares compatibles han sido aplicados:

ISO 12100: 2010 Seguridad de las máquinas. Principios generales para el diseño. Evaluación del riesgo y reducción del riesgo.

ISO 11806-1:2011 Maquinaria agrícola y forestal. Requisitos de seguridad y ensayos para desbrozadoras y cortadoras de hierba portátiles motorizadas. Parte 1: Máquinas equipadas con motor de combustión interna integrado.

ISO 11680-1:2011 Maquinaria forestal. Requisitos de seguridad y ensayos para las púrtigas de podar a motor.

Parte 1: Maquinas equipadas con motor de combustión interna

- Foram utilizados os seguintes (partes/clausulas de) parâmetros técnicos e especificações:

CISPR12:1997 Límites y métodos de medición de las características de las interferencias radiales de los vehículos, lanchas y motores con encendido por chispa.

**Maruyama Mfg. Co., Inc.**

4-15, Uchi-kanda 3-Chome, Chiyoda-ku, Tokyo, 101-0047 Japan

Diciembre 3, 2018



Director General  
Junichi Sugimoto

## DECLARAÇÃO DE CONFORMIDADE DA CE

Nome e morada do fabricante :

**Maruyama Mfg. Co., Inc.**

4-15, Uchi-kanda 3-Chome, Chiyoda-ku, Tokyo, 101-0047 Japan

Nome e morada da pessoa que compilou os dossiers técnicos :

**Obelis European Authorized Representative Center (O.E.A.R.C.)**

Boulevard Général Wahis, 53, B-1030 Bruxelas, Bélgica

Nome e morada do representante europeu autorizado :

**Obelis European Authorized Representative Center (O.E.A.R.C.)**

Boulevard Général Wahis, 53, B-1030 Bruxelas, Bélgica

Declararam pelo presente que :

MARUYAMA Podadora Integralmente alimentado podadora			
Nº de série : <b>A000001-M999999</b>			
Modelo	Potência líquida instalada (kw / min <sup>-1</sup> )	Nível de potência acústica medido (dBA)	Nível de potência acústica garantido (dBAG)
TPP2630	0,85/ 7000	109	111

- Cumpre com as disposições na directiva de “Maquinaria” 2006/42/CE, Anexo II A.
- Cumpre com as disposições na directiva de “Compatibilidade Electromagnética” 2004/108/CE, 2014/30/UE alterado, e suplementos aplicáveis.
- Cumpre com as directivas “Emissões sonoras para o ambiente do equipamento para utilização no exterior” 2000/14/CE Anexo V, 2005/88/CE alterado.
- Cumpre as disposições do REGULAMENTO (UE) 2016/1628 “limites de emissão de gases e partículas poluentes e à homologação de motores de combustão interna para máquinas móveis não rodoviárias”.

E além disso declara que

- Foram aplicados os seguintes padrões harmonizados:  
ISO 12100: 2010 Segurança de máquinas - Princípios Gerais de Configuração - Avaliação e Redução de Risco.  
ISO 11806-1:2011 Máquinas agrícolas e florestais - Requisitos de segurança e ensaios para portáteis, de mão, alimentado escovacortadores e aparadores de grama-- Parte 1: Máquinas equipadas com um motor de combustão integrante.  
ISO 11680-1:2011 Máquinas florestais – Requisitos de segurança e ensaios para podadores movidos montados pólos – Parte 1: As máquinas equipadas com um motor de combustão integrante.
- Foram utilizados os seguintes (partes/clausulas de) parâmetros técnicos e especificações:  
CISPR12:1997 Limites e métodos de medida de características de interferência rádio de veículos, barcos motorizados e motores de ignição.

**Maruyama Mfg. Co., Inc.**

4-15, Uchi-kanda 3-Chome, Chiyoda-ku, Tokyo, 101-0047 Japan

Dezembro 3, 2018



Junichi Sugimoto  
Director Executivo

# EG-KONFORMITÄTSERKLÄRUNG

Name und Anschrift des Herstellers :

**Maruyama Mfg. Co., Inc.**

4-15, Uchi-kanda 3-Chome, Chiyoda-ku, Tokyo, 101-0047 Japan

Name und Anschrift der zur Zusammenstellung der technischen

Daten verantwortlichen Person :

**Obelis European Authorized Representative Center (O.E.A.R.C.)**

Boulevard Général Wahis, 53, B-1030 Brüssel, Belgien

Name und Anschrift des autorisierten Vertreters in Europa :

**Obelis European Authorized Representative Center (O.E.A.R.C.)**

Boulevard Général Wahis, 53, B-1030 Brüssel, Belgien

Hiermit wird erklärt, dass :

<b>MARUYAMA</b> Heckenschere Tragbare motorbetriebene Heckenschere			
Seriennr. : <b>A000001~M999999</b>			
Modell	Installierte Nettoleistung (kw / min <sup>-1</sup> )	Gemessener Schalleistungspegel (dBA)	Garantierter Schalleistungspegel (dBAG)
TPP2630	0,85/ 7000	109	111

- Erfüllt die Vorschrift von "Maschinenrichtlinie" 2006/42/EG, Anhang II A.
- Erfüllt die Vorschrift von " Elektromagnetische Verträglichkeit" 2004/108/EG, amendierter 2014/30/UE, und anwendbare Ergänzungen.
- Erfüllt die Vorschrift von "Umweltbelastende Geräuschemissionen von zur Verwendung im Freien vorgesehenen Geräten und Maschinen "Direktive 2000/14/EG Anhang V, amendierter 2005/88/EG.
- Entspricht den Bestimmungen der VERORDNUNG (EU) 2016/1628 "die Emissionsgrenzwerte für gasförmige Schadstoffe und luftverunreinigende Partikel und die Typgenehmigung für Verbrennungsmotoren für nicht für den Straßenverkehr bestimmte mobile Maschinen und Geräte".

Und darüber hinaus deklariert, dass

- Die folgenden harmonisierten Normen wurden angewandt:

ISO 12100:2010 Sicherheit von Maschinen; Grundbegriffe, allgemeine Gestaltungsleitsätze;

ISO 11806-1:2011 Land- und forstwirtschaftliche Maschinen - Sicherheitstechnische Anforderungen und Prüfung für tragbare handgehaltene motorbetriebene Freischneider und Grastrimmer -

Teil 1: Maschinen mit Antrieb durch integrierten Verbrennungsmotor.

ISO 11680-1:2011 Forstmaschinen - Sicherheitstechnische Anforderungen und Prüfung für motorbetriebene Hochentaster -

Teil 1: Geräte mit Antrieb durch integrierten Verbrennungsmotor.

- Die folgenden Klauseln von technischen Normen und Spezifizierungen wurden verwendet:

CISPR12:1997 Normen zur Funk-Entstörung von Fahrzeugen, von Booten und von Geräten, die mit Verbrennungsmotoren angetrieben werden, aktualisiert.

**Maruyama Mfg. Co., Inc.**

4-15, Uchi-kanda 3-Chome, Chiyoda-ku, Tokyo, 101-0047 Japan

Dezember 3, 2018

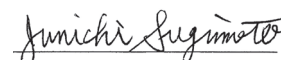

Geschäftsführer  
Junichi Sugimoto

ESPAÑOL

PORTUGUÊS

DEUTSCH

Fabricación/Fabricante/Herstellers:

**Maruyama Mfg. Co., Inc.**

4-15, Uchi-kanda 3-Chome, Chiyoda-ku, Tokyo, 101-0047, Japan

Nombre y dirección del representante autorizado europeo/  
Nome e morada do representante europeu autorizado/  
Name und Anschrift des autorisierten Vertreters in Europa:

**Obelis European Authorized Representative Center (O.E.A.R.C.)**

Boulevard Général Wahis, 53, B-1030 Brussels, Belgium

Tel: +(32) 2. 732.59.54 Fax: +(32) 2.732.60.03

E-Mail : mail@obelis.net

Instruccion Original/  
Instrucao Original/  
Ursprüngliche Instruktion

P/N.238165-05 ES/PT/DE 1901 IN